

polaris
ТЕХНИКА УЮТНОЙ ЖИЗНИ

Руководство по эксплуатации / Гарантия
Інструкція з експлуатації / Гарантія
Пайдалану жөніндегі нұсқаулық / Кепілдік
Manual instruction / Guarantee



PMC 0507 Kitchen

Мультиварка
Мультиварка електрична
Мультипісіргіш
Multi cooker

Мультиварка бытовая электрическая POLARIS Модель PMC 0507D Kitchen Руководство по эксплуатации

Благодарим Вас за выбор продукции, выпускаемой под торговой маркой POLARIS. Наши изделия разработаны в соответствии с высокими требованиями качества, функциональности и дизайна. Мы уверены, что Вы будете довольны приобретением нового изделия от нашей фирмы.

Перед началом эксплуатации прибора внимательно прочитайте данное Руководство, в котором содержится важная информация, касающаяся Вашей безопасности, а также рекомендации по правильному использованию прибора и уходу за ним.

Сохраните Руководство по эксплуатации вместе с гарантийным талоном, кассовым чеком, по возможности, картонной коробкой и упаковочным материалом.

Оглавление

Общая информация.....	2
Сфера использования	2
Описание прибора.....	3
Эксплуатация прибора.....	5
Описание программ	7
Чистка и уход за прибором	16
Транспортирование и хранение.....	16
Требования по утилизации.....	17
Общие указания по безопасности	17
Специальные указания по безопасности данного прибора	18
Поиск и устранение неисправностей	18
Комплектация	19
Технические характеристики.....	19
Информация о сертификации	19
Гарантийное обязательство.....	20

Общая информация

Настоящее руководство по эксплуатации предназначено для ознакомления с техническими данными, устройством, правилами эксплуатации и хранения мультиварки бытовой электрической, модель POLARIS PMC 0507D Kitchen (далее по тексту – прибор).

Сфера использования

- Прибор предназначен для бытового и аналогичного применения при температуре и влажности жилого помещения в соответствии с данной Инструкцией:
 - в пунктах питания сотрудников магазинов, офисов, фермерских хозяйств и других подразделений;
 - в местах, предназначенных для постоянного проживания, а также в гостиницах и отелях;
 - в местах, предназначенных для ночлега и завтрака.
- Прибор не предназначен для промышленного и коммерческого использования, а также для обработки непищевых продуктов.
- Производитель не несет ответственности за ущерб, возникший в результате неправильного или непредусмотренного настоящей инструкцией использования.

Описание прибора

Мультиварка PMC 0507D Kitchen – это современный многофункциональный прибор для приготовления пищи. Сочетая в себе функции плиты, духового шкафа, пароварки, устройства для приготовления йогурта, мультиварка поможет Вам сэкономить место на кухне. С мультиваркой вы сможете легко и быстро приготовить свои любимые блюда.

Функция «Мультиповар» создана специально для творческих людей. Благодаря возможности самостоятельно устанавливать температуру и время приготовления, данная функция даст Вам поистине безграничные возможности для приготовления разнообразных блюд, от самых простых до кулинарных шедевров.

Вы оцените преимущество функций отложенного старта и автоподогрева блюд, которые позволят Вам приготовить блюдо к определенному времени и сохранить его теплым.

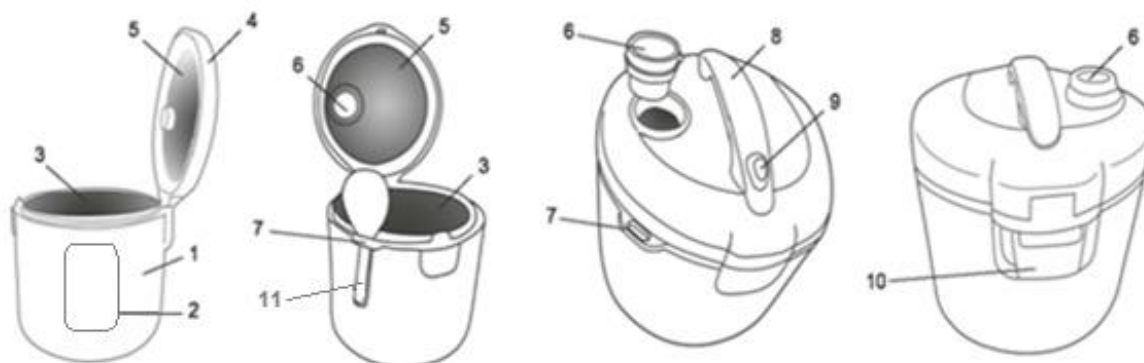

1. Корпус
2. Панель управления
3. Внутренняя чаша (кастрюля) с антипригарным покрытием
4. Крышка
5. Алюминиевая вставка
6. Клапан выпуска пара
7. Держатель для ложек
8. Ручка
9. Кнопка для открытия крышки
10. Влагосборник для сбора капель конденсата
11. Столовая ложка

Аксессуары



Панель управления

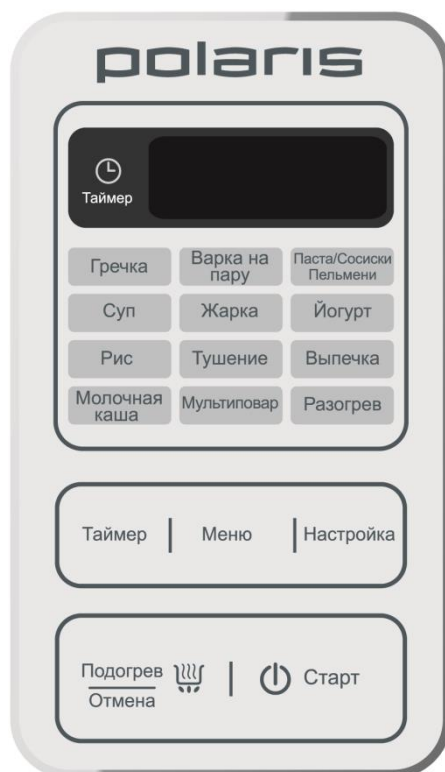

“СТАРТ”

Кнопка включения заданной программы.

В режиме ожидания лампочка кнопки “СТАРТ” постоянно мигает.

Выберите программу при помощи кнопки “МЕНЮ” (см. ниже). Для запуска программы нажмите кнопку “СТАРТ”, прозвучит однократный звуковой сигнал, на дисплее появится таймер с обратным отсчетом времени приготовления и загорятся, не мигая, индикация названия выбранной программы, лампочка кнопки “СТАРТ” и лампочка кнопки “ПОДОГРЕВ/ОТМЕНА” (кроме программы «Йогурт»). Светящаяся лампочка кнопки “ПОДОГРЕВ/ОТМЕНА” свидетельствует о том, что после окончания приготовления мультиварка автоматически перейдет в режим ПОДОГРЕВ. Переход в режим ПОДОГРЕВ после окончания приготовления можно отключить, повторно нажав кнопку “СТАРТ”, при этом лампочка кнопки “ПОДОГРЕВ/ОТМЕНА” погаснет.

“ПОДОГРЕВ/ОТМЕНА”

При помощи данной кнопки можно контролировать процесс приготовления в любой программе, т.е. при необходимости отключить мультиварку. Для отмены активной программы нажмите кнопку “ПОДОГРЕВ/ОТМЕНА”. После этого прибор перейдет в режим ожидания.

Если прибор находится в режиме ожидания (программы не запущены), нажатие кнопки “ПОДОГРЕВ/ОТМЕНА” запускает режим ПОДОГРЕВ (о чем свидетельствует горящая лампочка данной кнопки) с прямым отсчетом времени.

В режиме выбора программ нажатие кнопки “ПОДОГРЕВ/ОТМЕНА” сбрасывает настройки и переводит прибор в режим ожидания.

“МЕНЮ”

Данная кнопка служит для выбора одной из 12-ти программ приготовления. Каждое последующее нажатие переключает программы в списке меню вперед на одну, при этом название выбранной программы мигает.

“ТАЙМЕР”

Функция предназначена для установки времени отложенного старта и доступна во всех программах.

Выберите программу приготовления при помощи кнопки “МЕНЮ”, установите параметры программы, затем нажмите кнопку “ТАЙМЕР”, на экране появится мигающий таймер. С помощью последовательного нажатия кнопки “НАСТРОЙКА”, установите время, через которое хотите получить готовое блюдо.

“НАСТРОЙКА”

Путем последовательного нажатия данной кнопки можно регулировать время приготовления в автоматических программах, а также время и температуру в программе «Мультиповар». Длительное нажатие кнопки – регулировка часов, краткое нажатие кнопки – регулировка минут. Для регулировки температуры приготовления в программе «Мультиповар» необходимо нажать кнопку “МЕНЮ” (сразу после регулировки времени) и с помощью кнопки “НАСТРОЙКА” выбрать необходимую температуру приготовления.

Эксплуатация прибора

Подготовка к эксплуатации

1. Откройте упаковку, аккуратно извлеките прибор, удалите все упаковочные и рекламные материалы.
2. Извлеките все аксессуары и руководство по эксплуатации. Проверьте комплект поставки (см. раздел Комплектация)
3. Снимите все рекламные наклейки. Протрите корпус прибора влажной губкой.
4. Промойте чашу тёплой мыльной водой без использования агрессивных и абразивных моющих средств. Тщательно просушите.

Эксплуатация прибора

⚠ **Перед началом эксплуатации прибора внимательно прочитайте инструкцию и следуйте ее указаниям. При первоначальном включении прибора возможно появление дыма, связанного с обгоранием остатков масла, используемого при производстве.**

1. Откройте крышку прибора, нажав на кнопку.
2. Перед началом приготовления убедитесь, что внутренние и внешние части прибора освобождены от упаковки и не имеют загрязнений. Убедитесь также, что между внутренней кастрюлей и нагревательной поверхностью нет посторонних предметов.
3. Поместите необходимые продукты в чашу и установите ее в мультиварку (при использовании программы «Жарка» установите пустую чашу, продукты поместите после прогрева чаши и начала обратного отсчета). Наполните чашу заранее подготовленными продуктами и водой так, чтобы уровень содержимого располагался между отметками 1/0 и 4/0 (отметка минимального уровня - 1/0, отметка максимального уровня - 4/0).

Для продуктов, которые увеличиваются в размерах в процессе приготовления, отметка максимального уровня не должна превышать отметку 3/0. См. рис. 1, 2, 3.

4. Следите, чтобы чаша была корректно установлена на нагревательном элементе. Слегка поворачивайте



Рис.1

Рис.2

Рис.3

внутреннюю чашу в мультиварке из стороны в сторону, пока чаша не установится в нужном положении на нагревательной поверхности.

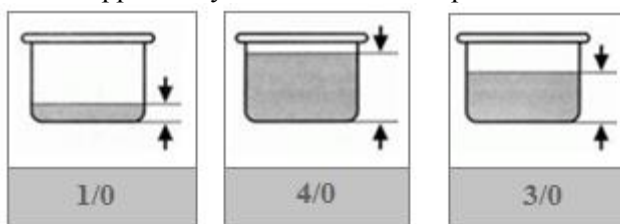
5. При первоначальном включении прибора возможно появление дыма, связанного с обгоранием остатков масла, используемого при производстве.
6. При работе прибора возможно возникновение «щелчков», связанных с работой реле. Наличие данного эффекта является нормальной работой прибора и не свидетельствует о его неисправности.
7. В зависимости от программы приготовления, крышка прибора может оставаться открытой или закрытой. Рекомендации касательно корректного положения крышки указаны в описании каждой из программ приготовления. При работе прибора в программе «Жарка» необходимо использовать мультиварку с открытой крышкой, следить за качеством тепловой обработки и периодически помешивать продукт во избежание его подгорания.

8. Включите мультиварку в розетку. Не подключайте прибор к розетке, если не выполнены вышеуказанные рекомендации.
9. Выберите соответствующую программу приготовления, при необходимости настройте температуру и время.
10. Нажмите кнопку “СТАРТ”. Загорятся лампочки кнопки “СТАРТ”, кнопки “ПОДОГРЕВ/ОТМЕНА” (кроме программы «Йогурт») и индикация выбранной программы приготовления. Горящая лампочка кнопки “ПОДОГРЕВ/ОТМЕНА” свидетельствует о том, что после окончания работы программы мультиварка автоматически переключится в режим ПОДОГРЕВ. Для отключения автоматического перехода в режим ПОДОГРЕВ необходимо повторно нажать кнопку “СТАРТ”. При этом лампочка кнопки “ПОДОГРЕВ/ОТМЕНА” погаснет. По истечении времени приготовления раздастся пятикратный звуковой сигнал, и мультиварка автоматически переключится на режим ПОДОГРЕВ (за исключением программы «Йогурт»), если это переключение не было отменено ранее. Лампочка кнопки “СТАРТ” погаснет и загорится лампочка кнопки “ПОДОГРЕВ/ОТМЕНА” и на дисплее отобразится прямой отсчет времени нахождения устройства в режиме ПОДОГРЕВ.

«Таймер»

Функция «Таймер» предназначена для отсрочки приготовления. Выбрав данную функцию, Вы можете установить время, через которое хотите получить готовое блюдо. В момент нажатия кнопки “СТАРТ” на дисплее начнётся обратный отсчёт времени. Некоторое время мультиварка будет находиться в режиме ожидания. Затем микропроцессор запустит заданную программу, и блюдо будет готово в тот момент, когда таймер закончит отсчет. Диапазон возможных значений таймера: до 24 ч. Во избежание потери вкусовых качеств используемых ингредиентов, а также их возможной порчи, рекомендуется устанавливать отсрочку приготовления на время, не превышающую 9 часов.

1. Подготовьте все к приготовлению, согласно Руководству по эксплуатации к выбранной Вами программе.
2. Нажмите кнопку “МЕНЮ” и установите необходимую программу. Если необходимо, с помощью кнопки “НАСТРОЙКА” установите желаемое время приготовления.
3. Нажмите кнопку “ТАЙМЕР”, чтобы установить желаемое время отсрочки приготовления. При первом нажатии кнопки “ТАЙМЕР” на дисплее появится «1:00». Каждое нажатие кнопки “ТАЙМЕР” будет переключать с режима выбора часа на режим выбора минут — и обратно. Для увеличения количества часов (шаг 1 час) и минут (шаг 10 минут) используется кнопка “НАСТРОЙКА”. Установите нужное Вам значение. При этом необходимо иметь в виду, что установленное Вами временное значение не может быть меньше времени приготовления блюда. Пример: Вы выбрали программу «Гушение» и установили время приготовления 2 ч 30 минут, следовательно, использование функции «Таймер» станет возможным только при установлении отсрочки приготовления, превышающей 2 ч 30 мин.
4. Нажмите кнопку “СТАРТ”.

Примечание. В программах «Варка на пару», «Паста/Сосиски/Пельмени», «Жарка», «Молочная каша» обратный отсчет времени включается по достижению рабочей температуры, поэтому окончание приготовления может наступить несколько раньше или позже установленного для «Таймера» времени (в зависимости от наполнения чаши).

Прерывание программы

При необходимости Вы можете прервать прохождение программы в любое время. Для этого нажмите и удерживайте кнопку “Подогрев / Отмена” в течение 2 секунд, мультиварка издаст звуковой сигнал и перейдет в ждущий режим.

Внимание! При отключении электропитания прибор запоминает текущие значения времени и температуры. При подаче электричества выполнение программы продолжается, с момента на котором она остановилась.

Отключение / включение автоматического перехода в режим ПОДОГРЕВ

Вы можете заранее отключить автоматический переход в режим ПОДОГРЕВ по окончании программы.

Для этого во время прохождения программы кратковременно нажмите кнопку “СТАРТ”.

Прибор издаст звуковой сигнал, и световой индикатор режима поддержания температуры погаснет.

Для повторного включения режима ПОДОГРЕВ, снова кратковременно нажмите кнопку “СТАРТ”.

Прибор не переходит автоматически в режим ПОДОГРЕВ в программах с температурой приготовления менее 73°C.

Описание программ приготовления

Мультиварка PMC 0507D Kitchen имеет 11 автоматических программ и многофункциональную программу «Мультиповар».

«Гречка»

Программа предназначена для приготовления любых видов круп (гречка, рис, перловка и др.)

- Перед началом приготовления необходимо тщательно промыть крупу (перловку замочить на ~2 ч). Не промывайте крупу в кастрюле от мультиварки, чтобы не повредить ее покрытие.
- Отмерьте крупу мерной чашкой по рецепту. Переместите крупу в кастрюлю и налейте воду.
- Следите, чтобы уровень воды в кастрюле был ниже максимального уровня.
- Согласно рецепту, добавьте соответствующее количество растительного масла. Добавьте соль по вкусу.

Крупа (кол-во чашек)	2 чашки	4 чашки	6 чашек	8 чашек
Вид крупы	Количество воды / Растительного масла			
Гречка	0,6 л / 2 ст.л.	1,2 л / 4 ст.л.	1,8 л / 6 ст.л.	2,4 л / 8 ст.л.
Рис	0,6 л / 2 ст.л.	1,2 л / 4 ст.л.	1,8 л / 6 ст.л.	2,4 л / 8 ст.л.
Перловка	0,7 л / 2 ст.л.	1,4 л / 4 ст.л.	2,1 л / 6 ст.л.	2,8 л / 8 ст.л.

- Можете изменять количество воды по своему вкусу.
- Использование растительного масла необязательно.
- Используйте только мерную чашку, прилагаемую к мультиварке.
- Поместите все необходимые ингредиенты, согласно рецептуре, в чашу. Следуйте указаниям раздела «Эксплуатация прибора».
- Вставьте кастрюлю в корпус мультиварки.
- Закройте крышку до щелчка. Если крышка будет неплотно закрыта, программа будет работать неправильно.
- Во время приготовления в данной программе рекомендуется оставлять крышку закрытой. При неправильном положении крышки результат может не отвечать требованиям.
- Включите прибор в сеть, лампочка кнопки «СТАРТ» начнет мигать.
- Последовательным нажатием кнопки «МЕНЮ», выберите программу «Гречка». При этом надпись «Гречка» на дисплее и таймер будут мигать.
- На мигающем таймере будет указано время по умолчанию для данного режима приготовления – 35 минут. Если необходимо, с помощью кнопки «НАСТРОЙКА» установите нужное Вам время приготовления. Возможный диапазон - от 5 мин до 2 часов, с шагом 5 минут.
- Нажмите кнопку «СТАРТ», прозвучит однократный звуковой сигнал, и мультиварка начнет приготовление в заданном режиме. Во время приготовления лампочка кнопки «СТАРТ» будет гореть постоянно.
- Обратный отсчет времени выполнения программы начнется сразу после нажатия кнопки «СТАРТ».
- Данная программа является автоматической. Это означает, что если готовность продукта наступит ранее установленного времени приготовления (что контролируется по наличию воды в чаше), мультиварка автоматически прервет выполнение программы и переключится в режим ПОДОГРЕВ (если он не был отменен ранее).
- Также загорится лампочка кнопки «ПОДОГРЕВ/ОТМЕНА», это означает, что после окончания приготовления мультиварка автоматически перейдет в режим ПОДОГРЕВ. Для отключения автоматического перехода в режим ПОДОГРЕВ необходимо повторно нажать кнопку «СТАРТ». При этом лампочка кнопки «ПОДОГРЕВ/ОТМЕНА» погаснет.
- При необходимости можно прервать прохождение программы нажатием кнопки «ПОДОГРЕВ/ОТМЕНА», при этом прибор перейдет в режим ожидания.
- По окончании процесса приготовления раздастся пятикратный звуковой сигнал, и мультиварка автоматически перейдет в режим ПОДОГРЕВ, если он не был отменен ранее. Лампочка кнопки «СТАРТ» погаснет и загорится лампочка кнопки «ПОДОГРЕВ/ОТМЕНА», и на дисплее отобразится прямой отсчет времени нахождения устройства в режиме ПОДОГРЕВ.
- Для отключения режима ПОДОГРЕВ нажмите кнопку «ПОДОГРЕВ/ ОТМЕНА», прибор перейдет в режим ожидания. Отключите устройство.

«Варка на пару»

Мультиварка PMS 0507D Kitchen может заменить традиционные пароварки на Вашей кухне. Программа «Варка на пару» позволяет приготовить пищу на пару, сохраняя витамины и полезные свойства продуктов. Специальный контейнер-пароварка поставляется в комплекте с устройством.

- Налейте в кастрюлю 3 мерных чашки воды. Не рекомендуется наливать воды больше рекомендованного объема, поскольку это может привести к попаданию воды на продукты. При этом максимальное количество воды - 5 мерных чашек (при длительной варке). Наличие воды в чаше обязательно.
- Установите контейнер-пароварку в кастрюлю.
- Разложите ингредиенты в контейнере-пароварке и вставьте кастрюлю в корпус. Следуйте указаниям раздела «Эксплуатация прибора».
- Закройте крышку до щелчка. Если крышка будет неплотно закрыта, программа будет работать неправильно.
- Во время приготовления в данной программе рекомендуется оставлять крышку закрытой. При неправильном положении крышки результат может не отвечать требованиям.
- Включите прибор в сеть, лампочка кнопки «СТАРТ» начнет мигать.
- Последовательным нажатием кнопки «МЕНЮ», выберите программу «Варка на пару». При этом надпись «Варка на пару» на дисплее и таймер будут мигать.
- На мигающем таймере будет указано время по умолчанию для данного режима приготовления – 5 минут. Если необходимо, с помощью кнопки «НАСТРОЙКА», установите нужное Вам время приготовления. Возможный диапазон - от 5 мин до 1 часа, с шагом 5 минут. Время приготовления зависит от количества и состава ингредиентов, а также от жидкости в кастрюле.
- Время приготовления на пару:

Продукт	Количество продуктов	Максимальный объем воды	Время (мин)
Мясо и птица			
Манты	8-10 шт. / 500 г	0,6 л	35-40
Пельмени	450 г	0,6 л	25-30
Котлеты из кур	4-6 шт. / 500 г	0,6 л	20
Фрикадельки	20-25 шт. / 500 г	0,6 л	20
Суфле мясное	500 г	0,6 л	25-30
Филе куриное	500 г	0,6 л	20-25
Филе телятины	500 г	0,6 л	25-30
Овощи и творог			
Картофель	500 г	0,6 л	20
Картофель молодой	500 г	0,6 л	20
Морковь	500 г	0,6 л	20-25
Свекла	500 г	0,6 л	30-35
Цветная капуста св.	500 г	0,6 л	20-25
Цветная капуста с/м	500 г	0,6 л	20-25
Брокколи с/м	500 г	0,6 л	20
Творожный пудинг	600 г	0,6 л	30-35

- Нажмите кнопку «СТАРТ», прозвучит однократный звуковой сигнал, и мультиварка начнет приготовление в заданном режиме. Во время приготовления лампочка кнопки «СТАРТ» будет гореть постоянно.
- Обратный отсчет времени выполнения программы начнется после нагрева чаши до рабочей температуры.
- Также загорится лампочка кнопки «ПОДОГРЕВ/ОТМЕНА», это означает, что после окончания приготовления мультиварка автоматически перейдет в режим ПОДОГРЕВ. Для отключения автоматического перехода в режим ПОДОГРЕВ необходимо повторно нажать кнопку «СТАРТ». При этом лампочка кнопки «ПОДОГРЕВ/ОТМЕНА» погаснет.
- При необходимости можно прервать прохождение программы нажатием кнопки «ПОДОГРЕВ/ ОТМЕНА», при этом прибор перейдет в режим ожидания.
- По окончании процесса приготовления раздастся пятикратный звуковой сигнал, и мультиварка автоматически перейдет в режим ПОДОГРЕВ, если он не был отменен ранее. Лампочка кнопки «СТАРТ» погаснет и загорится лампочка кнопки «ПОДОГРЕВ/ ОТМЕНА», и на дисплее отобразится прямой отсчет времени нахождения устройства в режиме ПОДОГРЕВ.
- Для отключения режима ПОДОГРЕВ нажмите кнопку «ПОДОГРЕВ/ ОТМЕНА», прибор перейдет в режим ожидания. Отключите устройство.

«Паста/Сосиски/Пельмени».

Данная программа предназначена для приготовления макаронных изделий, пельменей или сосисок.

- Налейте воду, согласно рецептуре, в чашу. Рекомендуется наливать воду до половины чаши, максимальное количество воды – 2/3 объема чаши. Следуйте указаниям раздела «Эксплуатация прибора».
- Вставьте кастрюлю в корпус мультиварки.
- *Во время приготовления в данной программе рекомендуется оставлять крышку закрытой до звукового сигнала, сигнализирующего о прогреве чаши до рабочей температуры, после сигнала - открытой, так как при варке образуется много пены. При неправильном положении крышки результат может не отвечать требованиям.*
- Включите прибор в сеть, лампочка кнопки “СТАРТ” начнет мигать.
- Последовательным нажатием кнопки “МЕНЮ”, выберите программу «Паста/Сосиски/Пельмени». При этом надпись «Паста/Сосиски/Пельмени» на дисплее и таймер будут мигать.
- На мигающем таймере будет указано время по умолчанию для данного режима приготовления – 8 минут. *Однако, при приготовлении макаронных изделий, руководствуйтесь указаниями о времени приготовления на упаковке самих изделий.* Если необходимо, с помощью кнопки “НАСТРОЙКА” установите нужное Вам время приготовления. Возможный диапазон - от 5 до 30 минут, с шагом 1 минута (указанное время рассчитано на приготовление после нагрева воды до рабочей температуры).
- Нажмите кнопку “СТАРТ”, прозвучит однократный звуковой сигнал, и мультиварка начнет приготовление в заданном режиме. Во время приготовления лампочка кнопки “СТАРТ” будет гореть постоянно.
- **Внимание: До десятикратного звукового сигнала необходимо держать крышку прибора закрытой. После нагрева воды до температуры интенсивного приготовления раздастся десятикратный звуковой сигнал и начнется обратный отсчет времени приготовления. Во время звучания или после сигнала откройте крышку мультиварки, опустите макароны, пельмени или сосиски в горячую воду, соблюдая осторожность. НЕ закрывайте крышку прибора.**
- Также загорится лампочка кнопки “ПОДОГРЕВ/ОТМЕНА”, это означает, что после окончания приготовления мультиварка автоматически перейдет в режим ПОДОГРЕВ. Для отключения автоматического перехода в режим ПОДОГРЕВ необходимо повторно нажать кнопку “СТАРТ”. При этом лампочка кнопки “ПОДОГРЕВ/ОТМЕНА” погаснет.
- При необходимости можно прервать прохождение программы нажатием кнопки “ПОДОГРЕВ/ОТМЕНА”, при этом прибор перейдет в режим ожидания.
- По окончании процесса приготовления раздастся пятикратный звуковой сигнал, и мультиварка автоматически перейдет в режим ПОДОГРЕВ, если он не был отменен ранее. Лампочка кнопки “СТАРТ” погаснет и загорится лампочка кнопки “ПОДОГРЕВ/ ОТМЕНА”, и на дисплее отобразится прямой отсчет времени нахождения устройства в режиме ПОДОГРЕВ.
- Для отключения режима ПОДОГРЕВ нажмите кнопку “ПОДОГРЕВ/ ОТМЕНА”, прибор перейдет в режим ожидания. Отключите устройство.

«Суп»

Программа «Суп» предназначена для приготовления супов, бульонов и прочих блюд.

- Поместите все необходимые ингредиенты, согласно рецептуре, в чашу. Следуйте указаниям раздела «Эксплуатация прибора».
- Вставьте кастрюлю в корпус мультиварки.
- Закройте крышку до щелчка. Если крышка будет неплотно закрыта, программа будет работать неправильно.
- *Во время приготовления в данной программе рекомендуется оставлять крышку закрытой. При неправильном положении крышки результат может не отвечать требованиям.*
- Включите прибор в сеть, лампочка кнопки “СТАРТ” начнет мигать.
- Последовательным нажатием кнопки “МЕНЮ”, выберите программу «Суп». При этом надпись «Суп» на дисплее и таймер будут мигать.
- На мигающем таймере будет указано время по умолчанию для данного режима приготовления – 1 час. Если необходимо, с помощью кнопки “НАСТРОЙКА” установите нужное Вам время приготовления. Возможный диапазон - от 15 мин до 4 часов, с шагом для часов – 1 ч, для минут - 5 мин.

- Нажмите кнопку “СТАРТ”, прозвучит однократный звуковой сигнал, и мультиварка начнет приготовление в заданном режиме. Во время приготовления лампочка кнопки “СТАРТ” будет гореть постоянно.
- Обратный отсчет времени выполнения программы начнется сразу после нажатия кнопки “СТАРТ”.
- Также загорится лампочка кнопки “ПОДОГРЕВ/ОТМЕНА”, это означает, что после окончания приготовления мультиварка автоматически перейдет в режим ПОДОГРЕВ. Для отключения автоматического перехода в режим ПОДОГРЕВ необходимо повторно нажать кнопку “СТАРТ”. При этом лампочка кнопки “ПОДОГРЕВ/ОТМЕНА” погаснет.
- При необходимости можно прервать прохождение программы нажатием кнопки “ПОДОГРЕВ/ОТМЕНА”, при этом прибор перейдет в режим ожидания.
- По окончании процесса приготовления раздастся пятикратный звуковой сигнал, и мультиварка автоматически перейдет в режим ПОДОГРЕВ, если он не был отменен ранее. Лампочка кнопки “СТАРТ” погаснет и загорится лампочка кнопки “ПОДОГРЕВ/ ОТМЕНА”, и на дисплее отобразится прямой отсчет времени нахождения устройства в режиме ПОДОГРЕВ.
- Для отключения режима ПОДОГРЕВ нажмите кнопку “ПОДОГРЕВ/ ОТМЕНА”, прибор перейдет в режим ожидания. Отключите устройство.

«Жарка»

Программа «Жарка» служит для обжаривания продуктов.

- Поместите небольшое количество масла в чашу мультиварки.
- Вставьте кастрюлю в корпус мультиварки.
- *Во время приготовления в данной программе рекомендуется оставлять крышку закрытой до звукового сигнала о прогреве чаши, после сигнала - открытой. При неправильном положении крышки результат может не отвечать требованиям.*
- Включите прибор в сеть, лампочка кнопки “СТАРТ” начнет мигать.
- Последовательным нажатием кнопки “МЕНЮ” выберите программу «Жарка». При этом надпись «Жарка» на дисплее и таймер будут мигать.
- На мигающем таймере будет указано время по умолчанию для данного режима приготовления – 30 минут. Если необходимо, с помощью кнопки “НАСТРОЙКА” установите нужное Вам время приготовления. Возможный диапазон - от 5 мин до 1 часа, с шагом 5 минут.
- Нажмите кнопку “СТАРТ”, прозвучит однократный звуковой сигнал, и мультиварка начнет приготовление в заданном режиме. Во время приготовления лампочка кнопки “СТАРТ” будет гореть постоянно.
- После прогрева до рабочей температуры раздастся десятикратный звуковой сигнал, и на дисплее отобразится обратный отсчёт времени приготовления. Откройте крышку прибора, поместите все ингредиенты в чашу. Рекомендуется не закрывать крышку мультиварки в процессе жарки.
- *В процессе жарки продукт необходимо помешивать и контролировать его готовность.*
- Также загорится лампочка кнопки “ПОДОГРЕВ/ОТМЕНА”, это означает, что после окончания приготовления мультиварка автоматически перейдет в режим ПОДОГРЕВ. Для отключения автоматического перехода в режим ПОДОГРЕВ необходимо повторно нажать кнопку “СТАРТ”. При этом лампочка кнопки “ПОДОГРЕВ/ОТМЕНА” погаснет.
- При необходимости можно прервать прохождение программы нажатием кнопки “ПОДОГРЕВ/ОТМЕНА”, при этом прибор перейдет в режим ожидания.
- По окончании процесса приготовления раздастся пятикратный звуковой сигнал, и мультиварка автоматически перейдет в режим ПОДОГРЕВ, если он не был отменен ранее. Лампочка кнопки “СТАРТ” погаснет и загорится лампочка кнопки “ПОДОГРЕВ/ ОТМЕНА”, и на дисплее отобразится прямой отсчет времени нахождения устройства в режиме ПОДОГРЕВ.
- Для отключения режима ПОДОГРЕВ нажмите кнопку “ПОДОГРЕВ/ ОТМЕНА”, прибор перейдет в режим ожидания. Отключите устройство.

«Йогурт»

Мультиварка PMC 0507D Kitchen является полноценным заменителем устройства для приготовления йогурта.

В программе «Йогурт» поддерживается постоянная температура (+38 - +42°C), необходимая для роста бифидобактерий и получения прекрасного йогурта из закваски и молока.

- Поместите все необходимые ингредиенты, согласно рецептуре, в чашу. Следуйте указаниям раздела «Эксплуатация прибора».
- Вставьте кастрюлю в корпус мультиварки.
- Закройте крышку до щелчка. Если крышка будет неплотно закрыта, программа будет работать неправильно.
- *Во время приготовления в данной программе рекомендуется оставлять крышку закрытой. При неправильном положении крышки результат может не отвечать требованиям.*
- Включите прибор в сеть, лампочка кнопки “СТАРТ” начнет мигать.
- Последовательным нажатием кнопки “МЕНЮ”, выберите программу «Йогурт». При этом надпись «Йогурт» на дисплее и таймер будут мигать.
- На мигающем таймере будет указано время по умолчанию для данного режима приготовления – 8 часов. Если необходимо, с помощью кнопки “НАСТРОЙКА” установите нужное Вам время приготовления. Возможный диапазон - от 6 до 12 часов, с шагом для часов – 1 ч, для минут - 30 мин.
- Нажмите кнопку “СТАРТ”, прозвучит однократный звуковой сигнал, и мультиварка начнет приготовление в заданном режиме. Во время приготовления лампочка кнопки “СТАРТ” будет гореть постоянно.
- Обратный отсчет времени выполнения программы начнется сразу после нажатия кнопки “СТАРТ”.
- При необходимости можно прервать прохождение программы нажатием кнопки “ПОДОГРЕВ/ОТМЕНА”, при этом прибор перейдет в режим ожидания.
- После окончания программы «Йогурт» устройство НЕ переходит в автоматический режим ПОДОГРЕВ. Мультиварка перейдет в режим ожидания. Отключите устройство.

«Рис»

Программа «Рис» предназначена для приготовления полезных гарниров из риса и других круп.

- Отмерьте рис мерной чашкой по рецепту и тщательно его промойте. Не промывайте рис в кастрюле от мультиварки, чтобы не повредить ее покрытие.
- Поместите рис в кастрюлю, залейте водой, согласно рецептуре. Следите, чтобы уровень воды в кастрюле был ниже максимального уровня. Добавьте соль и специи по вкусу. Используйте только мерную чашку, прилагаемую к мультиварке. Следуйте указаниям раздела «Эксплуатация прибора».
- Вставьте кастрюлю в корпус мультиварки.
- Закройте крышку до щелчка. Если крышка будет неплотно закрыта, программа будет работать неправильно.
- *Во время приготовления в данной программе рекомендуется оставлять крышку закрытой. При неправильном положении крышки результат может не отвечать требованиям.*
- Включите прибор в сеть, лампочка кнопки “СТАРТ” начнет мигать.
- Последовательным нажатием кнопки “МЕНЮ”, выберите программу «Рис». При этом надпись «Рис» на дисплее и таймер будут мигать.
- На мигающем таймере будет указано время по умолчанию для данного режима приготовления – 30 минут. Если необходимо, с помощью кнопки “НАСТРОЙКА” установите нужное Вам время приготовления. Возможный диапазон - от 5 мин до 1 часа 30 минут, с шагом 5 минут.
- Нажмите кнопку “СТАРТ”, прозвучит однократный звуковой сигнал, и мультиварка начнет приготовление в заданном режиме. Во время приготовления лампочка кнопки “СТАРТ” будет гореть постоянно.
- Обратный отсчет времени выполнения программы начнется сразу после нажатия кнопки “СТАРТ”.
- *Данная программа является автоматической. Это означает, что если готовность продукта наступит ранее установленного времени приготовления (что контролируется по наличию воды в чаше), мультиварка автоматически прервет выполнение программы и переключится в режим ПОДОГРЕВ (если он не был отменен ранее).*
- Также загорится лампочка кнопки “ПОДОГРЕВ/ОТМЕНА”, это означает, что после окончания приготовления мультиварка автоматически перейдет в режим ПОДОГРЕВ. Для отключения автоматического перехода в режим ПОДОГРЕВ необходимо повторно нажать кнопку “СТАРТ”. При этом лампочка кнопки “ПОДОГРЕВ/ОТМЕНА” погаснет.
- При необходимости можно прервать прохождение программы нажатием кнопки “ПОДОГРЕВ/ОТМЕНА”, при этом прибор перейдет в режим ожидания.
- По окончании процесса приготовления раздастся пятикратный звуковой сигнал, и мультиварка автоматически перейдет в режим ПОДОГРЕВ, если он не был отменен ранее. Лампочка кнопки

“СТАРТ” погаснет и загорится лампочка кнопки “ПОДОГРЕВ/ ОТМЕНА”, и на дисплее отобразится прямой отсчет времени нахождения устройства в режиме ПОДОГРЕВ.

- Для отключения режима ПОДОГРЕВ нажмите кнопку “ПОДОГРЕВ/ ОТМЕНА”, прибор перейдет в режим ожидания. Отключите устройство.

«Тушение»

Данная программа предназначена для приготовления рагу, мясных и овощных блюд. Поддерживаемая температура позволяет сохранить полезные свойства продуктов.

- Поместите все необходимые ингредиенты, согласно рецептуре, в чашу. Следуйте указаниям раздела «Эксплуатация прибора».
- Вставьте кастрюлю в корпус мультиварки.
- Закройте крышку до щелчка. Если крышка будет неплотно закрыта, программа будет работать неправильно.
- *Во время приготовления в данной программе рекомендуется оставлять крышку закрытой. При неправильном положении крышки результат может не отвечать требованиям.*
- Включите прибор в сеть, лампочка кнопки “СТАРТ” начнет мигать.
- Последовательным нажатием кнопки “МЕНЮ”, выберите программу «Тушение». При этом надпись «Тушение» на дисплее и таймер будут мигать.
- На мигающем таймере будет указано время по умолчанию для данного режима приготовления – 1 час. Если необходимо, с помощью кнопки “НАСТРОЙКА” установите нужное Вам время приготовления. Возможный диапазон - от 20 мин до 8 часов, с шагом для часов – 1 ч, для минут - 10 мин.
- Нажмите кнопку “СТАРТ”, прозвучит однократный звуковой сигнал, и мультиварка начнет приготовление в заданном режиме. Во время приготовления лампочка кнопки “СТАРТ” будет гореть постоянно.
- Обратный отсчет времени выполнения программы начнется сразу после нажатия кнопки “СТАРТ”.
- Также загорится лампочка кнопки “ПОДОГРЕВ/ОТМЕНА”, это означает, что после окончания приготовления мультиварка автоматически перейдет в режим ПОДОГРЕВ. Для отключения автоматического перехода в режим ПОДОГРЕВ необходимо повторно нажать кнопку “СТАРТ”. При этом лампочка кнопки “ПОДОГРЕВ/ОТМЕНА” погаснет.
- При необходимости можно прервать выполнение программы нажатием кнопки “ПОДОГРЕВ/ОТМЕНА”, при этом прибор перейдет в режим ожидания.
- По окончании процесса приготовления раздастся пятикратный звуковой сигнал, и мультиварка автоматически перейдет в режим ПОДОГРЕВ, если он не был отменен ранее. Лампочка кнопки “СТАРТ” погаснет и загорится лампочка кнопки “ПОДОГРЕВ/ ОТМЕНА”, и на дисплее отобразится прямой отсчет времени нахождения устройства в режиме ПОДОГРЕВ.
- Для отключения режима ПОДОГРЕВ нажмите кнопку “ПОДОГРЕВ/ ОТМЕНА”, прибор перейдет в режим ожидания. Отключите устройство.

«Выпечка»

Программа «Выпечка» служит для выпекания коржей, кексов, пирогов, запеканок и приготовления прочих блюд.

- Поместите все необходимые ингредиенты, согласно рецептуре, в чашу. Следуйте указаниям раздела «Эксплуатация прибора».
- Вставьте кастрюлю в корпус мультиварки.
- Закройте крышку до щелчка. Если крышка будет неплотно закрыта, программа будет работать неправильно.
- *Во время приготовления в данной программе рекомендуется оставлять крышку закрытой. При неправильном положении крышки результат может не отвечать требованиям.*
- Включите прибор в сеть, лампочка кнопки “СТАРТ” начнет мигать.
- Последовательным нажатием кнопки “МЕНЮ”, выберите программу «Выпечка». При этом надпись «Выпечка» на дисплее и таймер будут мигать.
- На мигающем таймере будет указано время по умолчанию для данного режима приготовления – 1 час. Если необходимо, с помощью кнопки “НАСТРОЙКА” установите нужное Вам время приготовления. Возможный диапазон - от 30 мин до 3 часов 30 минут, с шагом для часов – 1 ч, для минут - 10 мин.

- Нажмите кнопку “СТАРТ”, прозвучит однократный звуковой сигнал, и мультиварка начнет приготовление в заданном режиме. Во время приготовления лампочка кнопки “СТАРТ” будет гореть постоянно.
- Обратный отсчет времени выполнения программы начнется сразу после нажатия кнопки “СТАРТ”. Также загорится лампочка кнопки “ПОДОГРЕВ/ОТМЕНА”, это означает, что после окончания приготовления мультиварка автоматически перейдет в режим ПОДОГРЕВ. Для отключения автоматического перехода в режим ПОДОГРЕВ необходимо повторно нажать кнопку “СТАРТ”. При этом лампочка кнопки “ПОДОГРЕВ/ОТМЕНА” погаснет.
- При необходимости можно прервать прохождение программы нажатием кнопки “ПОДОГРЕВ/ОТМЕНА”, при этом прибор перейдет в режим ожидания.
- По окончании процесса приготовления раздастся пятикратный звуковой сигнал, и мультиварка автоматически перейдет в режим ПОДОГРЕВ, если он не был отменен ранее. Лампочка кнопки “СТАРТ” погаснет и загорится лампочка кнопки “ПОДОГРЕВ/ ОТМЕНА”, и на дисплее отобразится прямой отсчет времени нахождения устройства в режиме ПОДОГРЕВ.
- Для отключения режима ПОДОГРЕВ нажмите кнопку “ПОДОГРЕВ/ ОТМЕНА”, прибор перейдет в режим ожидания. Отключите устройство.

«Молочная каша»

Программа предназначена для приготовления молочных супов и каш.

- Отмерьте крупу мерной чашкой по рецепту в посуду, где ее можно будет тщательно промыть. Пшено обдать кипятком. Не промывайте крупу в кастрюле от мультиварки, чтобы не повредить ее.
- Поместите все необходимые ингредиенты, согласно рецептуре, в чашу. Следуйте указаниям раздела «Эксплуатация прибора».
- Вставьте кастрюлю в корпус мультиварки.
- Закройте крышку до щелчка. Если крышка будет неплотно закрыта, программа будет работать неправильно.
- *Во время приготовления в данной программе рекомендуется оставлять крышку закрытой. При неправильном положении крышки результат может не отвечать требованиям.*
- Включите прибор в сеть, лампочка кнопки “СТАРТ” начнет мигать.
- Последовательным нажатием кнопки “МЕНЮ”, выберите программу «Молочная каша». При этом надпись «Молочная каша» на дисплее и таймер будут мигать.
- На мигающем таймере будет указано время по умолчанию для данного режима приготовления – 10 минут. Если необходимо, с помощью кнопки “НАСТРОЙКА” установите нужное Вам время приготовления. Возможный диапазон - от 5 мин до 1 часа 30 минут, с шагом 5 минут.
- Нажмите кнопку “СТАРТ”, прозвучит однократный звуковой сигнал, и мультиварка начнет приготовление в заданном режиме. Во время приготовления лампочка кнопки “СТАРТ” будет гореть постоянно.
- После прогрева до нужной температуры на дисплее отобразится обратный отсчёт времени приготовления.
- Также загорится лампочка кнопки “ПОДОГРЕВ/ОТМЕНА”, это означает, что после окончания приготовления мультиварка автоматически перейдет в режим ПОДОГРЕВ. Для отключения автоматического перехода в режим ПОДОГРЕВ необходимо повторно нажать кнопку “СТАРТ”. При этом лампочка кнопки “ПОДОГРЕВ/ОТМЕНА” погаснет.
- При необходимости можно прервать прохождение программы нажатием кнопки “ПОДОГРЕВ/ОТМЕНА”, при этом прибор перейдет в режим ожидания.
- По окончании процесса приготовления раздастся пятикратный звуковой сигнал, и мультиварка автоматически перейдет в режим ПОДОГРЕВ, если он не был отменен ранее. Лампочка кнопки “СТАРТ” погаснет и загорится лампочка кнопки “ПОДОГРЕВ/ ОТМЕНА”, и на дисплее отобразится прямой отсчет времени нахождения устройства в режиме ПОДОГРЕВ.
- *Для программы «Молочная каша» рекомендуется оставлять блюдо в режиме ПОДОГРЕВ на 15-20 минут после завершения работы основной программы.*
- Для отключения режима ПОДОГРЕВ нажмите кнопку “ПОДОГРЕВ/ ОТМЕНА”, прибор перейдет в режим ожидания. Отключите устройство.

«Мультиповар»

«Мультиповар» является многофункциональной программой, которая позволит Вам приготовить множество различных блюд. Для работы в данной программе необходимо вручную установить желаемое время и температуру приготовления.

- Поместите все необходимые ингредиенты, согласно рецептуре, в чашу. Следуйте указаниям раздела «Эксплуатация прибора».
- Вставьте кастрюлю в корпус мультиварки.
- *Пожалуйста, контролируйте положение крышки в соответствии с природой приготавливаемых продуктов. Так, например, во время приготовления макаронных изделий рекомендуется оставлять крышку мультиварки открытой, т.к. в процессе приготовления образуется много пены.*
- Включите прибор в сеть, лампочка кнопки «СТАРТ» начнет мигать.
- Последовательным нажатием кнопки «МЕНЮ», выберите программу «Мультиповар». При этом надпись «Мультиповар» на дисплее и таймер будут мигать.
- На мигающем таймере будет указано время по умолчанию для данного режима приготовления – 5 минут. Если необходимо, с помощью кнопки «НАСТРОЙКА» установите нужное Вам время приготовления. Возможный диапазон - от 5 мин до 12 часов, с шагом для часов – 1 ч, для минут - 5 мин. Еще раз нажмите кнопку «МЕНЮ», затем кнопку «НАСТРОЙКА» и установите необходимую температуру в диапазоне от 30°C до 160°C с шагом 10°C.
- Нажмите кнопку «СТАРТ», прозвучит однократный звуковой сигнал, и мультиварка начнет приготовление в заданном режиме. Во время приготовления лампочка кнопки «СТАРТ» будет гореть постоянно.
- Обратный отсчет времени выполнения программы начнется сразу после нажатия кнопки «СТАРТ».
- Также загорится лампочка кнопки «ПОДОГРЕВ/ОТМЕНА», это означает, что после окончания приготовления мультиварка автоматически перейдет в режим ПОДОГРЕВ. Для отключения автоматического перехода в режим ПОДОГРЕВ необходимо повторно нажать кнопку «СТАРТ». При этом лампочка кнопки «ПОДОГРЕВ/ОТМЕНА» погаснет.
- При необходимости можно прервать прохождение программы нажатием кнопки «ПОДОГРЕВ/ОТМЕНА», при этом прибор перейдет в режим ожидания.
- По окончании процесса приготовления раздастся пятикратный звуковой сигнал, и мультиварка автоматически перейдет в режим ПОДОГРЕВ, если он не был отменен ранее. Лампочка кнопки «СТАРТ» погаснет и загорится лампочка кнопки «ПОДОГРЕВ/ ОТМЕНА», и на дисплее отобразится прямой отсчет времени нахождения устройства в режиме ПОДОГРЕВ.
- Для отключения режима ПОДОГРЕВ нажмите кнопку «ПОДОГРЕВ/ ОТМЕНА», прибор перейдет в режим ожидания. Отключите устройство.

«Разогрев»

Программа предназначена для разогрева уже приготовленной и остывшей пищи.

- Поместите пищу в чашу. Следуйте указаниям раздела «Эксплуатация прибора».
- Вставьте кастрюлю в корпус мультиварки.
- Закройте крышку до щелчка. Если крышка будет неплотно закрыта, программа будет работать неправильно.
- *Во время приготовления в данной программе рекомендуется оставлять крышку закрытой. При неправильном положении крышки результат может не отвечать требованиям.*
- Включите прибор в сеть, лампочка кнопки «СТАРТ» начнет мигать.
- Последовательным нажатием кнопки «МЕНЮ», выберите программу «Разогрев». При этом надпись «Разогрев» на дисплее и таймер будут мигать.
- На мигающем таймере будет указано время по умолчанию для данного режима приготовления – 20 минут. Если необходимо, с помощью кнопки «НАСТРОЙКА» установите нужное Вам время приготовления. Возможный диапазон - от 10 мин до 1 часа, с шагом 5 минут.
- Нажмите кнопку «СТАРТ», прозвучит однократный звуковой сигнал, и мультиварка начнет приготовление в заданном режиме. Во время приготовления лампочка кнопки «СТАРТ» будет гореть постоянно.
- Обратный отсчет времени выполнения программы начнется сразу после нажатия кнопки «СТАРТ».
- Также загорится лампочка кнопки «ПОДОГРЕВ/ОТМЕНА», это означает, что после окончания приготовления мультиварка автоматически перейдет в режим ПОДОГРЕВ. Для отключения

автоматического перехода в режим ПОДОГРЕВ необходимо повторно нажать кнопку “СТАРТ”. При этом лампочка кнопки “ПОДОГРЕВ/ОТМЕНА” погаснет.

- При необходимости можно прервать прохождение программы нажатием кнопки “ПОДОГРЕВ/ОТМЕНА”, при этом прибор перейдет в режим ожидания.
- По окончании процесса приготовления раздастся пятикратный звуковой сигнал, и мультиварка автоматически перейдет в режим ПОДОГРЕВ, если он не был отменен ранее. Лампочка кнопки “СТАРТ” погаснет и загорится лампочка кнопки “ПОДОГРЕВ/ ОТМЕНА”, и на дисплее отобразится прямой отсчет времени нахождения устройства в режиме ПОДОГРЕВ.
- Для отключения режима ПОДОГРЕВ нажмите кнопку “ПОДОГРЕВ/ ОТМЕНА”, прибор перейдет в режим ожидания. Отключите устройство.

Рецепты для приготовления в мультиварке PMC 0507D Kitchen Вы можете найти в разделе «Рецепты для мультиварок» на сайте www.polar.ru

Краткая таблица программ приготовления

Программа приготовления	Время и температура приготовления	Возможность использовать функцию «Таймер»	Рекомендации по положению крышки
Гречка	Время по умолчанию: 35 минут Регулировка времени: от 5 минут до 2 часов, шаг 5 минут Температура приготовления: 100-108°C, температура остановки программы - 140°C	Да	Закрыта
Варка на пару	Время по умолчанию: 5 минут Регулировка времени: от 5 минут до 1 часа, шаг 5 минут Температура приготовления: 100°C, температура остановки программы - 130°C	Да	Закрыта
Паста/ Сосиски/ Пельмени	Время по умолчанию: 8 минут Регулировка времени: от 5 до 30 минут, шаг 5 минут Температура приготовления: 100°C, температура остановки программы -130°C	Да	До момента закипания воды закрыта, затем открыта
Суп	Время по умолчанию: 1 час Регулировка времени: от 15 минут до 4 часов, шаг 5 минут Температура приготовления: 98°C	Да	Закрыта
Жарка	Время по умолчанию: 30 минут Регулировка времени: от 5 минут до 1 часа, шаг 5 минут Температура приготовления: 100-160°C	Да	Открыта
Йогурт	Время по умолчанию: 8 часов Регулировка времени: от 6 до 12 часов, шаг 30 минут Температура приготовления: 38-42°C	Да	Закрыта
Рис	Время по умолчанию: 30 минут Регулировка времени: от 5 минут до 1 часа 30 минут, шаг 5 минут Температура приготовления: 100-108°C, температура остановки программы - 133°C	Да	Закрыта
Тушение	Время по умолчанию: 1 час Регулировка времени: от 20 минут до 8 часов, шаг 10 минут Температура приготовления: 95°C	Да	Закрыта
Выпечка	Время по умолчанию: 1 час Регулировка времени: от 30 минут до 3 часов 30 минут, шаг 10 минут Температура приготовления: 118-145°C	Да	Закрыта
Молочная каша	Время по умолчанию: 10 минут Регулировка времени: от 5 минут до 1 часа 30 минут, шаг 5 минут Температура приготовления: 95°C	Да	Закрыта
Мультиповар	Время по умолчанию: 5 минут Регулировка времени: от 5 минут до 12 часов, шаг 5 минут Регулировка температуры: 30°C -160°C, шаг 10°C	Да	Открыта или закрыта, в зависимости от блюда
Разогрев	Время по умолчанию: 20 минут Регулировка времени: от 10 минут до 1 часа, шаг 5 минут Температура приготовления: 115°C	Да	Закрыта

В программах с возможностью ручной настройки температуры пользователь устанавливает необходимую температуру вручную, при этом готовность продукта напрямую зависит от правильности выбора температуры и времени приготовления. Температуры настройки автоматических программ указаны для справки, их изменение в процессе приготовления происходит автоматически без участия пользователя.

При этом в разные моменты работы программы (в зависимости от содержимого чаши) температура может отличаться от справочного значения, которое является установочным.

Например: при установленной температуре в 115 °С и наличии в чаше жидкости при замере температура в чаше не превысит значения в 100 °С (точка кипения воды), при этом кипение воды в чаше будет интенсивным. При этом разница между установленным и реальным значениями температуры не является признаком неисправности прибора.

Если программа рассчитана на варку (работа с водой), то при выкипании либо отсутствии воды в чаше программа автоматически сбрасывается, так как температура дна чаши превышает значение порога безопасности для данной программы. Сбрасывание программы без воды является нормальной реакцией системы защиты.

При проведении измерений следует учитывать следующее:

- Точка замера температуры находится в центре дна чаши, установленной в прибор, измерение производится закрепленным датчиком (термопарой) при закрытой крышке прибора.
- Для правильной оценки значения следует производить измерения в течение всего времени прохождения программы с интервалом времени 30 сек. между измерениями.
- На основе полученных значений составляется диаграмма температурно – временной зависимости, выявляется участок, на котором температура циклически изменяется при относительно неизменных максимальных и минимальных значениях (участок термостатирования)
- Справочное значение температуры будет находиться между минимальным и максимальным измеренным значением на участке термостатирования.

При измерениях следует учитывать особенности автоматических программ:

- если программа рассчитана на работу с жидкостью (водой), то при измерениях следует налить в чашу 1 л воды.
- Если программа рассчитана на работу без воды, измерения следует производить с пустой чашей.

При наличии в чаше продукта измеренные значения могут отличаться от справочных из-за наличия в продуктах разного содержания жидкости (воды), кипение которой не позволяет температуре в точке замера подняться выше 100 °С по законам физики.

Для получения значений, близких к реально настроенным, следует использовать жидкость с температурой кипения, превышающей заданное справочное значение (например, растительное масло), с массой, эквивалентной массе продукта.

Чистка и уход за прибором

- По окончании приготовления всегда очищайте мультиварку от остатков пищи и загрязнений.
- После каждого приготовления внутреннюю часть крышки рекомендуется промывать с нейтральным мыльным раствором, используя губку.
- Не пользуйтесь щетками с металлической проволокой и растворителем для очистки загрязненных частей мультиварки.
- Если остатки блюда прикипели к внутренней чаше, замочите ее перед мытьем. Протрите внутреннюю чашу после мытья.
- Не опускайте корпус в воду. Для очистки корпуса используйте влажную мягкую губку или ткань.
- Внутреннюю чашу с антипригарным покрытием и контейнер-пароварку можно мыть в посудомоечной машине. При мытье в посудомоечной машине следите, чтобы внутренняя кастрюля не повредила составные части машины.
- После каждого приготовления необходимо снять и опустошить конденсатоприемник, расположенный на задней стенке прибора. Промойте, просушите его и установите на место.

Меры предосторожности при использовании внутренней чаши мультиварки

- Для помешивания используйте только деревянную лопатку или специальную пластмассовую ложку, поставляемую в комплекте с прибором.
- Не наливайте в чашу уксус, это может повредить покрытие.
- Спустя некоторое время чаша может поменять цвет из-за того, что контактирует с водой и моющими средствами. Это нормальное явление, и мультиварка может без опасений эксплуатироваться дальше.
- Для очистки НЕ используйте абразивные вещества.

Транспортирование и хранение

Транспортирование приборов проводят всеми видами транспорта в крытых транспортных средствах в соответствии с правилами перевозки грузов, действующими на транспорте данного вида и обеспечивающими проведение механизированных погрузочно-разгрузочных работ.

При транспортировании приборов должна быть обеспечена защита от повреждений - сохранность качества изделий и внешнего вида потребительской тары

Транспортирование приборов должно исключать возможность непосредственного воздействия на них атмосферных осадков и агрессивных сред.

Приборы хранятся в закрытом сухом и чистом помещении при температуре окружающего воздуха не ниже плюс 5°C и не выше плюс 40°C с относительной влажностью не выше 70% и отсутствии в окружающей среде кислотных и других паров, отрицательно влияющих на материалы приборов.

Требования по утилизации

Отходы, образующиеся при утилизации изделий, подлежат обязательному сбору с последующей утилизацией в установленном порядке и в соответствии с действующими требованиями и нормами отраслевой нормативной документации, в том числе в соответствии с СанПиН 2.1.7.1322-03 «Гигиенические требования к размещению и обезвреживанию отходов производства и потребления.»



Внимание! После окончания срока службы не выбрасывайте прибор вместе с бытовыми отходами. Передайте его в специализированный пункт для дальнейшей утилизации. Этим Вы можете защитить окружающую среду.



Во избежание риска пожара, поражения электрическим током или получения травмы при использовании вашего прибора, а также его поломки, строго соблюдайте основные меры предосторожности при работе с данным прибором, а также общие указания по безопасности при работе с электрической бытовой техникой.

Общие указания по безопасности

- Эксплуатация прибора должна производиться в соответствии с «Правилами технической эксплуатации электроустановок потребителей».
- Прибор предназначен исключительно для использования в быту. Продолжительное использование прибора в коммерческих целях может привести к его перегрузке, в результате чего он может быть поврежден или может нанести вред здоровью людей.
- Прибор должен быть использован только по назначению.
- Перед вводом в эксплуатацию этого прибора тщательно прочитайте руководство по эксплуатации.
- Каждый раз перед включением прибора осмотрите его. При наличии повреждений прибора и сетевого шнура ни в коем случае не включайте прибор в розетку.
- Прибор и сетевой шнур должны храниться так, чтобы они не попадали под воздействие жары, прямых солнечных лучей и влаги.
- Не оставляйте работающий прибор без надзора! Если Вы больше не пользуетесь прибором, всегда выключайте его. Храните прибор в недоступном для детей месте.
- Данный прибор не предназначен для использования людьми (включая детей), у которых есть физические, нервные или психические отклонения, или недостаток опыта и знаний, за исключением случаев, когда за такими лицами осуществляется надзор или проводится их инструктирование относительно использования данного прибора лицом, отвечающим за их безопасность. Необходимо осуществлять надзор за детьми с целью недопущения их игр с прибором.
- **Внимание! Не используйте прибор вблизи ванны, раковин или других емкостей, заполненных водой.**
- Ни в коем случае не погружайте прибор в воду или другие жидкости. Не прикасайтесь к прибору влажными руками. При намокании прибора сразу отключите его от сети.
- В случае падения прибора в воду немедленно отключите его от сети. При этом ни в коем случае не опускайте руки в воду. Перед повторным использованием прибор должен быть проверен квалифицированным специалистом.
- Включайте прибор только в источник переменного тока (~). Перед включением убедитесь, что прибор рассчитан на напряжение, используемое в сети.
- **Любое ошибочное включение лишает Вас права на гарантийное обслуживание.**
- Прибор может быть включен только в сеть с заземлением. Для обеспечения Вашей безопасности заземление должно соответствовать установленным электротехническим нормам. Не пользуйтесь нестандартными источниками питания или устройствами подключения.
- Всегда отменяйте выполняемую программу перед тем, как отсоединить прибор от сети.
- Не протягивайте шнур электропитания в дверных проемах или вблизи источников тепла. Следите за тем, чтобы электрошнур не перекручивался и не перегибался, не соприкасался с острыми предметами, углами и кромками мебели.
- Не используйте прибор вне помещений. Предохраняйте прибор от ударов об острые углы. По окончании эксплуатации, чистке или поломке прибора всегда отключайте его от сети.
- Не оставляйте включенный прибор без присмотра. Храните прибор в недоступном для детей месте.
- Нельзя переносить прибор, держа его за сетевой провод. Запрещается также отключать прибор от сети, держа его за сетевой провод. При отключении прибора от сети держитесь за штепсельную вилку.
- Использование дополнительных аксессуаров, не входящих в комплектацию, лишает Вас права на гарантийное обслуживание.

- После использования никогда не обматывайте провод электропитания вокруг прибора, так как со временем это может привести к излому провода. Всегда гладко расправляйте провод на время хранения.
- Замену шнура могут осуществлять только квалифицированные специалисты - сотрудники сервисного центра. Неквалифицированный ремонт представляет прямую опасность для пользователя.
- Не производите ремонт прибора самостоятельно. Ремонт должен производиться только квалифицированными специалистами сервисного центра.
- Для ремонта прибора могут быть использованы только оригинальные запасные части.

Специальные указания по безопасности данного прибора

- При использовании прибора убедитесь в том, что вокруг него имеется достаточно свободного места - не менее 15см от огнеопасных объектов, таких как мебель, шторы и пр.
- При использовании прибора устанавливайте его на сухой ровной термостойкой поверхности.
- Перед первым использованием рекомендуется прокипятить воду в мультиварке в программе («Варка на пару») в течение 30 минут при максимальном заполнении чаши (см. ниже описание программы «Варка на пару») для устранения посторонних запахов.
- Не используйте мультиварку рядом с источниками тепла (газовыми или электрическими плитами).
- Во избежание ожогов не касайтесь работающего прибора. После окончания эксплуатации дайте мультиварке остыть, в противном случае существует риск получения ожога.
- Проверьте напряжение, прежде чем включить прибор в сеть.
- Не оставляйте электроприбор включенным в сеть, если не готовите еду.
- Перед тем, как отсоединить прибор от сети, убедитесь, что он находится в режиме ожидания и программа не запущена.
- Никогда не поднимайте и не передвигайте прибор, пока он подключен к электросети.
- Не прикасайтесь к внутренней кастрюле во время работы мультиварки.
- Не переносите прибор с заполненной продуктами внутренней чашей.
- Не переносите прибор за ручку открывания крышки.
- Не используйте для чистки прибора абразивные очистители и агрессивные моющие вещества.
- Не оставляйте продукты или воду в мультиварке на длительное время.
- Между внутренней кастрюлей и внешним корпусом не должно быть никаких посторонних предметов.
- При приготовлении риса или гарнира соблюдайте рекомендованное соотношение крупы и воды в кастрюле.
- Производитель не несет ответственности за ущерб, возникший в результате неправильного или непредусмотренного настоящим Руководством по эксплуатации использования.
- Для помешивания используйте только деревянную лопатку или специальную пластмассовую ложку.
- Спустя некоторое время, кастрюля может поменять цвет из-за контакта с водой и моющими средствами. Это нормальное явление, и мультиварка может без опасений эксплуатироваться дальше.

Поиск и устранение неисправностей.

Неисправность	Причина	Способ устранения
Индикатор работы не горит, нагревательный элемент не работает	1. Проблема с электропитанием 2. Электрическая плата или контакты повреждены	Проверьте, включен ли прибор в сеть Обратитесь за помощью в авторизованный сервисный центр
Индикатор горит, нагревательный элемент не работает	Электрическая плата или контакты повреждены.	Обратитесь за помощью в авторизованный сервисный центр
Блюдо слишком долго готовится	1. Питание от сети отсутствует	Проверьте, включен ли прибор в сеть
	2. Нагревательный элемент неисправен	Обратитесь за помощью в авторизованный сервисный центр
	3. Внутренняя чаша мультиварки установлена с перекосом	Проверьте внутреннюю чашу, убедитесь, что она установлена правильно
	4. Посторонний предмет между нагревательной пластиной и кастрюлей	Удалите посторонний предмет
На дисплее отображаются коды ошибок E1, E2, E3, E4	Проблемы с платой электропитания	Обратитесь за помощью в авторизованный сервисный центр

Комплектация

1. Прибор
2. Внутренняя чаша
3. Пароварка
4. Плоская ложка
5. Столовая ложка
6. Мерная чашка
7. Шнур питания
8. Книга рецептов
9. Руководство по эксплуатации
10. Список сервисных центров
11. Гарантийный талон

Технические характеристики

PMС 0507D Kitchen- мультиварка бытовая электрическая
Напряжение: 220 - 240 В
Частота: ~50 Гц
Мощность: 700 Вт
Общий объем чаши: 5 л
Класс защиты: 1

Примечание: Вследствие постоянного процесса внесения изменений и улучшений, между Руководством по эксплуатации и изделием могут наблюдаться некоторые различия. Производитель надеется, что пользователь обратит на это внимание. Последнюю версию Руководства по эксплуатации Вы можете найти на сайте www.polar.ru.

Информация о сертификации

Прибор сертифицирован на соответствие нормативным документам РФ.



Сертификат соответствия № TC RU C-US.AЛ16.В.04557 серия RU № 0288219

Срок действия с 12.05.2015 по 16.12.2018

Выдан: ОРГАН ПО СЕРТИФИКАЦИИ продукции Общества с ограниченной ответственностью “Тарант Плюс”

Адрес: 121170, г. Москва, Кутузовский пр-кт, д. 36, стр. 3

Конструкция прибора соответствует требованиям ТР ТС 004/2011 «О безопасности низковольтного оборудования», а также ТР ТС 020/2011 «Электромагнитная совместимость технических средств».

Расчетный срок службы изделия:

3 года

Гарантийный срок:

1 год со дня покупки

Гарантийный срок на внутреннюю чашу (кастрюлю):

6 месяцев со дня покупки

Дата изготовления указана на приборе.

Производитель:

TEXTON CORPORATION LLC - ООО «ТЕКСТОН КОРПОРЕЙШН»

1313 N. Market Street, Suite 5100, Wilmington, State of Delaware 19801, United States of America

1313 Н. Маркет Стрит, Помещение 5100, Уилмингтон, Штат Делавэр 19801, Соединенные Штаты Америки.

На заводе:

GUANGDONG ENAITER ELECTRICAL APPLIANCES CO., LTD - ГУАНДУН ИНЕЙТЕР ЭЛЕКТРИКАЛ АППЛАЙАНСЕС КО., ЛТД

No.5, Donghai Road, Dongfeng Town, Zhongshan City, Guangdong, P.R.China (Китай)

No.5, Донгхай Роуд, Дунфен таун, город Чжуншан, Гуандун, Китай

Уполномоченный представитель в РФ и Белоруссии

ООО «ДС-Сервис»

109518, г.Москва, Волжский б-р, д.5

Телефон единой справочной службы: 8-800-700-11-78

ГАРАНТИЙНОЕ ОБЯЗАТЕЛЬСТВО

Изделие: Мультиварка бытовая электрическая

Модель: **PMC 0507D Kitchen**

Настоящая гарантия предоставляется изготовителем в дополнение к правам потребителя, установленным действующим законодательством, и ни в коей мере не ограничивает их.

Настоящая гарантия действует в течение 36 месяцев, с даты приобретения изделия, и подразумевает гарантийное обслуживание изделия в случае обнаружения дефектов, связанных с материалами и работой. В этом случае потребитель имеет право, среди прочего, на бесплатный ремонт изделия.

Настоящая гарантия действительна при соблюдении следующих условий:

1. Гарантийное обязательство распространяется на все модели, выпускаемые компанией «**TEXTON CORPORATION LLC**» в странах, где предоставляется гарантийное обслуживание (независимо от места покупки).
2. Изделие должно быть приобретено исключительно для личных бытовых нужд. Изделие должно использоваться в строгом соответствии с инструкцией по эксплуатации с соблюдением правил и требований по безопасности.
3. Обязанности изготовителя по настоящей гарантии исполняются продавцами – уполномоченными дилерами изготовителя и официальными обслуживающими (сервис) центрами. Настоящая гарантия не распространяется на изделия, приобретенные у не уполномоченных изготовителем продавцов, которые самостоятельно отвечают перед потребителем в соответствии с законодательством.
4. Настоящая гарантия не распространяется на дефекты изделия, возникшие в результате:
 - Химического, механического или иного воздействия, попадания посторонних предметов жидкостей, насекомых и продуктов их жизнедеятельности вовнутрь изделия;
 - Неправильной эксплуатации, заключающейся в использовании изделия не по его прямому назначению, а также установки и эксплуатации изделия с нарушением правил и требований техники безопасности;
 - Износа деталей отделки, ламп, батарей, защитных экранов, накопителей мусора, ремней, щеток и иных деталей с ограниченным сроком использования;
 - Ремонта изделия, произведенного лицами или фирмами, не являющимися авторизованными сервисными центрами*;
5. Настоящая гарантия действительна по предъявлении вместе с оригиналом гарантийного талона, оригиналом товарного чека, выданного продавцом, и изделия, в котором обнаружены дефекты.
6. Настоящая гарантия действительна только для изделий, используемых для личных бытовых нужд, и не распространяется на изделия, которые используются для коммерческих, промышленных или профессиональных целей.

По всем вопросам гарантийного обслуживания изделий POLARIS обращайтесь к Вашему местному официальному продавцу POLARIS.

В случае обнаружения неисправностей оборудования незамедлительно связаться с сервисным центром.

*Адреса авторизованных обслуживающих центров на сайте Компании: www.polar.ru.

Поставщик не несет никакой ответственности за ущерб, связанный с повреждением изделия при транспортировке, в результате некорректного использования, а также в связи с модификацией или самостоятельным ремонтом изделия.

Мультиварка побутова електрична POLARIS Модель РМС 0507D Kitchen Інструкція з експлуатації

Дякуємо Вам за вибір продукції, що випускається під торговельною маркою POLARIS. Наші вироби розроблені відповідно до високих вимог якості, функціональності і дизайну. Ми впевнені, що Ви будете задоволені придбанням нового виробу нашої фірми.

Перед початком експлуатації приладу уважно прочитайте цю інструкцію, в якій міститься важлива інформація, що стосується Вашої безпеки, а також рекомендації з правильного використання приладу і догляду за ним.

Зберігайте інструкцію разом з гарантійним талоном, касовим чеком, по можливості, картонною коробкою і пакувальним матеріалом.

Зміст

Загальні вказівки з безпеки	21
Спеціальні вказівки по безпеці даного приладу	22
Сфера використання	22
Опис приладу.....	22
Комплектація.....	23
Використання приладу	24
Чищення та догляд.....	30
Технічні характеристики	30
Інформація про сертифікацію.....	31
ГАРАНТІЙНЕ ЗОБОВ'ЯЗАННЯ.....	31

Загальні вказівки з безпеки

- Прилад призначений виключно для побутового використання.
- Прилад повинен використовуватися тільки за призначенням.
- Перед введенням приладу в експлуатацію уважно прочитайте інструкцію з експлуатації.
- Щоразу перед вмиканням приладу оглядайте його. При наявності ушкоджень приладу і шнуру живлення в жодному разі не вмикайте прилад в розетку.
- Прилад та шнур живлення повинні зберігатися поза межами дії високих температур, прямих сонячних променів та вологи.
- Не залишайте прилад працювати без нагляду! Якщо не користуєтеся приладом, завжди вимикайте його. Зберігайте прилад в недоступному для дітей місці.
- Цей прилад не призначений для використання людьми (включаючи дітей), у яких наявні фізичні, нервові або психічні відхилення або бракує досвіду і знань, за винятком випадків, коли за такими особами здійснюється нагляд або проводиться їхній інструктаж щодо використання цього приладу особою, відповідальною за їхню безпеку. Необхідно здійснювати нагляд за дітьми з метою недопущення їхніх ігор з приладом.
- **Увага! Не використовуйте прилад поблизу ванн, рукомийників або інших ємностей, заповнених водою.**
- У жодному разі не занурюйте прилад в воду або інші рідини. Не торкайтеся приладу вологими руками. При намоканні приладу негайно відключіть його від мережі.
- В разі падіння приладу в воду негайно відключіть його від мережі. При цьому в жодному разі не занурюйте руки в воду. Перш ніж надалі використовувати прилад, необхідна його перевірка кваліфікованим спеціалістом.
- Вмикайте прилад тільки в джерело змінного струму (~). Перед вмиканням переконайтеся, що прилад розрахований на напругу, що використовується в мережі.
- **Будь-яке помилкове вмикання позбавляє Вас права на гарантійне обслуговування.**
- Прилад може вмикатися тільки в мережу з заземленням. Для забезпечення Вашої безпеки заземлення повинне відповідати встановленим електротехнічним нормам. Не користуйтеся нестандартними джерелами живлення або пристроями підключення.

- Перед вмиканням приладу в мережу переконайтеся, що він знаходиться в вимкненому стані.
- Не використовуйте прилад поза приміщеннями. Бережіть прилад від ударів об гострі кути. По закінченні експлуатації, а також при чищенні або поломці приладу завжди вимикайте його з мережі.
- Не можна переносити прилад, тримаючи його за шнур живлення. Забороняється також відключати прилад від мережі, тримаючи його за шнур живлення. При вимиканні приладу з мережі тримайтеся за штепсельну вилку.
- Використання додаткових аксесуарів, що не входять до комплекту, позбавляє Вас права на гарантійне обслуговування.
- Після використання ніколи не обмотуйте шнур електроживлення навколо приладу, тому що згодом це може призвести до заломлення шнуру. Завжди гладко розправляйте шнур на час зберігання.
- Заміну шнура живлення можуть здійснювати тільки кваліфіковані фахівці – співробітники сервісного центру. Некваліфікований ремонт становить пряму небезпеку для користувача.
- Не здійснюйте ремонт приладу самостійно. Ремонт повинен здійснюватися тільки кваліфікованими фахівцями сервісного центру.
- Для ремонту приладу можуть використовуватися тільки оригінальні запасні частини.

Спеціальні вказівки по безпеці даного приладу

- При використанні приладу переконайтеся, що довкола нього є досить вільного місця, не менше 15 см від вогненебезпечних об'єктів, таких як меблі, штори та ін.
- При використанні приладу встановлюйте його на сухій рівній термостійкій поверхні. Перед першим використанням рекомендується прокип'ятити воду в мультиварці в режимі максимальної температури («Рис») протягом 30 хвилин при максимальному заповненні чаші для усунення сторонніх запахів.
- Щоб уникнути опіків не торкайтеся працюючого приладу. Після закінчення експлуатації дайте мультиварці охолонути, інакше існує ризик одержання опіку.
- Перевірте напругу, перш ніж увімкнути прилад в мережу.
- Не залишайте електроприлад ввімкненим в мережу, якщо не готуєте їжу.
- Завжди вимикайте прилад перед тим, як відключити його від мережі.
- Ніколи не піднімайте/пересувайте прилад, поки він підключений до електромережі.
- Не торкайтеся до внутрішньої каструлі під час роботи мультиварки.
- Не використовуйте для чищення приладу абразивні очисники і агресивні миючі речовини.
- Не залишайте продукти або воду в мультиварці на тривалий час.
- Між внутрішньою каструлею і зовнішнім корпусом не повинно бути жодних сторонніх предметів.
- Під час приготування рису, стежте за рівнем води в каструлі.
- Виробник не несе відповідальності за збиток, що виник в результаті неправильною або непередбаченого цією інструкцією використання.
- Для помішування використовуйте тільки дерев'яну лопатку або спеціальну пластмасову ложку.
- Через деякий час каструля може поміняти колір через те, що контактує з водою і мийними засобами, це нормальне явище, і мультиварка може без побоювань експлуатуватися далі.

Сфера використання

- Прилад призначений винятково для побутового використання.
- Прилад повинен використовуватись тільки за призначенням.

Опис приладу

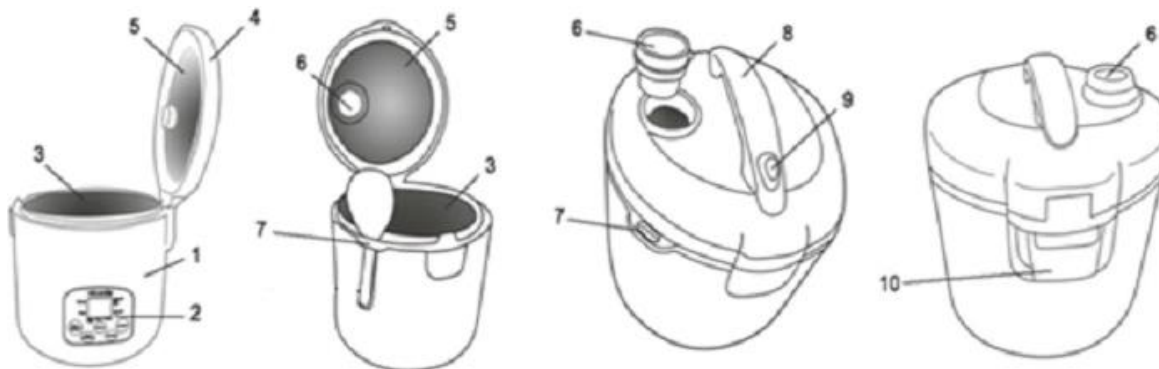

1. Корпус
2. Панель керування
3. Внутрішня чаша (каструля) з протипригарним покриттям
4. Кришка
5. Алюмінієва вставка
6. Клапан випуску пари
7. Тримач для ложок
8. Ручка
9. Кнопка для відкриття кришки
10. Вологозбірник для збору крапель конденсату
11. Столова ложка

Акcesуари



Панель керування

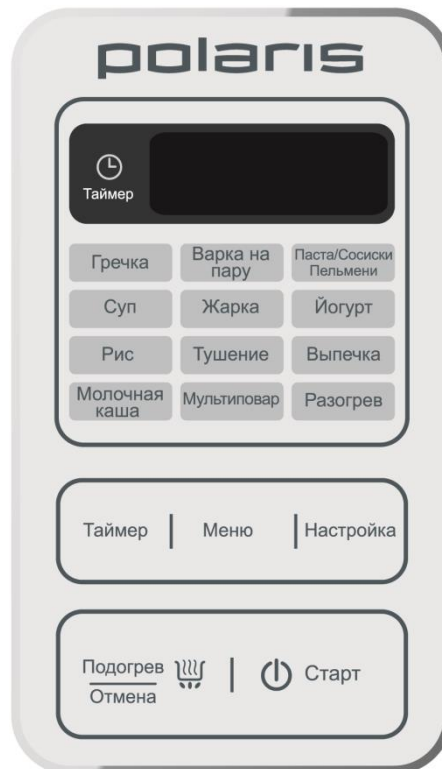

Таймер

Встановлення відстрочки приготування – до 24 годин.

Меню

Вибір програми приготування.

Налаштування

Заміна часу приготування (для всіх програм) та температури приготування (для програми Мультикухар).

Підігрів/Відміна

Увімкнення/вимкнення режиму «Підігрів» (зберігає страву теплою), вимкнення вибраної програми приготування, скидання таймера, скидання зроблених налаштувань.

Старт

Вмикання заданої програми.

Комплектація

1. Прилад
2. Внутрішня чаша
3. Пароварка
4. Пласка ложка
5. Столова ложка
6. Мірна чашка
7. Шнур живлення
8. Книга рецептів
9. Інструкція користувача
10. Список сервісних центрів
11. Гарантійний талон

Використання приладу

1. Мультиварка має кілька функцій: Ви можете варити, підігрівати вже готові страви, готувати на пару, тушкувати, смажити, випікати, готувати йогурт.
2. Після приготування страви мультиварка автоматично переходить у режим «Підігрів» (крім програми «Йогурт»):
 - Незважаючи на те, що режим «Підігрів» розрахований більше ніж на 3 години, не рекомендується залишати їжу в цьому режимі надовго, це може призвести до пересушування та зміни кольору продуктів.
 - Не користуйтеся режимом «Підігрів» для розігрівання їжі. Для цих цілей передбачена програма «Розігрівання».
 - Часте відкривання кришки в режимі «Підігрів» може призвести до переповнення вологозбірника. Зверніть на це увагу та вивільняйте його від накопиченої вологи по мірі наповнення.
3. Уважно прочитайте інструкцію і додержуйтеся наданих в ній вказівок.
4. Відкрийте упаковку. Вийміть всі аксесуари і посібник з експлуатації. Відкрийте верхню кришку, натиснувши на кнопку.
5. Для чищення внутрішніх поверхонь приладу з протипригарним покриттям використовуйте губку для посуду. Після миття ретельно протріть прилад.
6. Встановіть всі аксесуари на місце.
7. Перед приготуванням внутрішня і зовнішня частини мультиварки повинні бути чистими, переконайтеся також, що між внутрішньою каструлею і нагрівальною поверхнею немає сторонніх предметів
8. Вставте внутрішню чашу в мультиварку.
9. Повертайте внутрішню чашу всередині мультиварки, поки дно каструлі і нагрівальна поверхня з датчиками не встановляться в потрібне положення.
10. Перевірте, щоб кришка була щільно закрита.
11. В залежності від режиму приготування, кришка приладу може залишатися відкритою чи закритою. Рекомендації щодо коректного положення кришки зазначені в описі кожного з режимів приготування. Під час приготування в режимі «СМАЖЕННЯ» необхідно використовувати мультиварку з відкритою кришкою, стежте за часом теплової обробки, періодично помішуючи продукти, щоб уникнути їх пригорання.
12. Увімкніть мультиварку в розетку. Не підключайте прилад до розетки, якщо не виконані вищенаведені рекомендації. Не вмикайте прилад без каструлі або з порожньою каструлею – це небезпечно.
13. Виберіть відповідну програму приготування, за необхідності, задайте температуру та час.
14. Натисніть кнопку «СТАРТ».
15. Під час першого вмикання приладу можлива поява диму, пов'язана з обгорянням залишків мастила, що використовується при виробництві.
16. Під час роботи приладу можуть чути звуки «клацання», що пов'язані з роботою реле. Наявність цього звукового ефекту являється нормальною роботою приладу та не свідчить про його несправність.
17. У випадку раптового вимкнення електроенергії всі останні налаштування зберігаються в пам'яті приладу протягом 30 хвилин.

Програма «Гречка»

При використанні даної програми можливе приготування будь-яких видів круп (гречка, рис, перловка та ін.)

1. Перед початком приготування необхідно ретельно промити крупу (перловку замочити на ~2 год.).

Не промивайте крупу в каструлі від мультиварки, щоб не ушкодити її покриття.

Відміряйте крупу мірною чашкою за рецептом. Перемістіть крупу в каструлю і налейте воду.

Стежте, щоб рівень води в каструлі був нижчим за максимальний. Відповідно до рецепта додайте необхідну кількість олії. Додайте сіль за смаком.

Крупи (к-ть чашок)	2 чашки	4 чашки	6 чашок	8 чашок
Вид крупи	Кількість води	Олії		
Гречка	0,6 л / 2 ст.л.	1,2л/4ст.л.	1,8 л. 6 ст.л.	2,4 л/8 ст.л.
Рис	0,6 л 2 ст.л.	1,2л/ 4 ст.л.	1,8 л 6 ст.л.	2,4 л/8 ст.л.
Перловка	0,7 л, 2 ст.л.	1,4 л /4 ст.л.	2,1 л/6 ст.л.	2,8 л.' 8 ст.л.

2. Можете змінювати кількість води на свій смак.

Використання олії необов'язкове.

Використовуйте тільки мірну чашку, прикладену до мультиварки.

3. Вставте каструлю в корпус мультиварки.

4. Закрийте кришку до клацання.

Якщо кришка буде нещільно закрита, програма буде працювати неправильно.

Не відкривайте кришку під час роботи.

5. Увімкніть прилад у мережу.

6. Натисніть кнопку «Меню», виберіть програму «Гречка». Загориться відповідний світловий індикатор. На дисплеї з'явиться «00:35» - час за замовчуванням для програми «Гречка». У разі необхідності, за допомогою кнопки «Налаштування», встановіть необхідний Вам час приготування. Можливий діапазон - від 5 хвилин до 2 годин, з кроком 5 хвилин.

7. Натисніть кнопку «Старт».

8. По закінченні процесу приготування пролунає звуковий сигнал, і мультиварка автоматично перемкнеться на режим «Підігрівання» (лампочка «Старт» згасне і засвітиться лампочка «Підігрівання»).

Програма «Варіння на парі»

1. Налийте в каструлю 3 мірні чашки води. Не рекомендується наливати води більше рекомендованого обсягу, оскільки це може призвести до потрапляння води на продукти. При цьому максимальна кількість води - 5 мірних чашок (при тривалому варінні).

2. Встановіть контейнер-пароварку в каструлю.

3. Розкладіть інгредієнти в контейнері-пароварці і вставте каструлю в корпус.

4. Закрийте кришку до клацання.

5. Увімкніть прилад у мережу.

6. Натисніть кнопку «Меню», виберіть програму «Варка на пару». Загориться відповідний світловий індикатор. На дисплеї з'явиться «00:05» - час за замовчуванням для програми «Варка на пару». У разі необхідності, за допомогою кнопки «Налаштування», встановіть необхідний Вам час приготування. Можливий діапазон - від 5 хвилин до 1 години, з кроком 5 хвилин.

Час приготування залежить від кількості і складу інгредієнтів, а також від рідини в каструлі.

7. Натисніть кнопку «Старт».

Час приготування на парі

Продукт	Кількість продуктів	Максимальний об'єм води	Час (хв)
М'ясо і птиця			
Манти	8-10 шт./500 г	0,6 л	35-40
Пельмені	450 г	0,6 л	25-30
Курячі котлети	4-6 шт. 500 г	0,6 л	20
Фрикадельки	20-25 шт. / 500 г	0,6 л	20
Суфле м'ясне	500 г	0,6 л	25-30
Філе куряче	500 г	0,6 л	20-25
Філе телятини	500 г	0,6 л	25-30
Овочі і сир			
Картопля	500 г	0,6 л	20
Картопля молода	500 г	0,6 л	20
Морква	500 г	0,6 л	20-25
Буряк	500 г	0,6 л	30-35
Цвітна капуста св.	500 г	0,6 л	20-25
Цвітна капуста с/м	500 г	0,6 л	20-25
Броколі с/м	500 г	0,6 л	20
Сирний пудинг	600 г	0,6 л	30-35

Програма «Паста/Сосиски/Пельмені».

Цей режим призначений для приготування макаронних виробів, пельменів чи сосисок.

Налийте воду в чашу.

Під час приготування в цьому режимі рекомендується залишати кришку відритою, тому що під час варіння утворюється багато піни. При неправильному положенні кришки результат може не відповідати вимогам.

1. Натисніть кнопку «Меню», виберіть програму «Паста/Сосиски/Пельмені». Загориться відповідний світловий індикатор. Час приготування за замовчуванням 8 хвилин. Проте, під час приготування макаронних виробів керуйтеся вказівками щодо часу приготування зазначеними на упаковці самих виробів.

У разі необхідності, за допомогою кнопки «Налаштування», встановіть необхідний Вам час приготування. Можливий діапазон - від 5 до 30 хвилин, з кроком 5 хвилин (зазначений час розраховано для приготування з моменту закипання води)

2. Натисніть кнопку «Старт»

Увага: До моменту закипання води необхідно тримати кришку приладу закритою.

Опустіть макарони, пельмені чи сосиски в воду, що закипіла. НЕ закривайте кришку приладу.

3. Після закінчення приготування для вимкнення режиму підтримування температури натисніть кнопку «Підігрів/Відміна».

Програма «Суп»

Помістіть усі необхідні інгредієнти та спеції в каструлю. Налийте необхідну кількість води. Вставте каструлю в корпус мультиварки.

1. Натисніть кнопку «Меню», виберіть програму «Суп». Загориться відповідний світловий індикатор. На дисплеї з'явиться «01:00» - час за замовчуванням для програми «Суп». У разі необхідності, за допомогою кнопки «Налаштування», встановіть необхідний Вам час приготування (тривале натискання кнопки – регулювання годин, коротке натискання кнопки – регулювання хвилин). Можливий діапазон від 15 хв. до 4 год., з кроком для годин – 1 год., для хвилин - 5 хвилин.

2. Натисніть кнопку «Старт».

Програма «Смаження»

Режим «Смаження» призначений для обжарювання продуктів.

Помістіть усі необхідні інгредієнти, згідно рецепту, в каструлю.

1. Натисніть кнопку «Меню», виберіть програму «Смаження». Загориться відповідний світловий індикатор. На дисплеї з'явиться «00:30» - час за замовчуванням для програми «Смаження». У разі необхідності, за допомогою кнопки «Налаштування», встановіть необхідний Вам час приготування. Можливий діапазон від 5 хв. до 1 год., з кроком 5 хвилин.

2. Натисніть кнопку «Старт».

Під час приготування в цьому режимі рекомендується залишати кришку відкритою. При неправильному положенні кришки результат може не відповідати вимогам.

Програма «Йогурт»

Мультиварка РМС 0507D Kitchen є повноцінною заміною приладу для приготування йогурта.

У режимі «Йогурт» підтримується постійна температура (+38 - +42°C), необхідна для росту біфідобактерій та отримання прекрасного йогурту з закваски та молока.

Помістіть всі необхідні інгредієнти, згідно рецепту, в чашу.

Під час приготування в цьому режимі рекомендується залишати кришку закритою. При неправильному положенні кришки результат може не відповідати вимогам.

1. Натисніть кнопку «Меню», виберіть програму «Йогурт». Загориться відповідний світловий індикатор. На дисплеї з'явиться «08:00» - час за замовчуванням для програми «Йогурт». У разі необхідності, за допомогою

кнопки «Налаштування», встановіть необхідний Вам час приготування (тривале натискання кнопки – регулювання годин, коротке натискання кнопки – регулювання хвилин). Можливий діапазон - від 6 до 12 год., з кроком для годин – 1 год., для хвилин - 30 хв.

2. Натисніть кнопку «Старт».

Програма «Рис»

Відмірте рис мірною склянкою згідно рецепту та ретельно його промийте. Не промивайте рис в каstrулi від мультиварки, щоб не пошкодити її покриття.

Помістіть рис в каstrулю, залийте водою. Слідкуйте, щоб рівень води в каstrулi був нижче максимальної відмітки. Додайте соль і спеції за смаком. Використовуйте тільки мірну склянку, входить в комплектацію мультиварки.

Вставте каstrулю в корпус мультиварки. Закрийте кришку до характерного звуку клацання. Підключіть прилад до мережі.

1. Натисніть кнопку «Меню», виберіть програму «Рис». Загориться відповідний світловий індикатор. На дисплеї з'явиться «00:30» - час за замовчуванням для програми «Рис». У разі необхідності, за допомогою кнопки «Налаштування», встановіть необхідний Вам час приготування. Можливий діапазон - від 5 хв. до 1 год. 30 хв., з кроком 5 хвилин.

2. Натисніть кнопку «Старт».

Програма «Тушкування»

Помістіть усі необхідні інгредієнти, згідно рецепту, в каstrулю.

1. Натисніть кнопку «Меню», виберіть програму «Тушкування». Загориться відповідний світловий індикатор. На дисплеї з'явиться «01:00» - час за замовчуванням для програми «Тушкування». У разі необхідності, за допомогою кнопки «Налаштування», встановіть необхідний Вам час приготування (тривале натискання кнопки – регулювання годин, коротке натискання кнопки – регулювання хвилин). Можливий діапазон - від 20 хв. до 8 год., з кроком для годин – 1 год., для хвилин - 10 хв.

2. Натисніть кнопку «Старт».

Програма «Випічка»

Приготуйте тісто для випікання, потім завантажте суміш у каstrулю, попередньо змастивши її маслом чи маргарином, розрівняйте. Переконайтесь, що тісто знаходиться нижче максимальної лінії.

1. Натисніть кнопку «Меню», виберіть програму «Випічка». Загориться відповідний світловий індикатор. На дисплеї з'явиться «01:00» - час за замовчуванням для програми «Випічка». У разі необхідності, за допомогою кнопки «Налаштування», встановіть необхідний Вам час приготування (тривале натискання кнопки – регулювання годин, коротке натискання кнопки – регулювання хвилин). Можливий діапазон - від 30 хв. до 3 год. 30 хв., з кроком для годин – 1 год., для хвилин - 10 хв.

2. Натисніть кнопку «Старт».

Через 2-3 хвилин після вимкнення приладу вийміть каstrулю з корпусу, попередньо надягнувши кухонні рукавиці, переверніть каstrулю догори дном на решітку чи лоток.

Програма «Молочна каша»

Відмірте крупу мірною склянкою згідно рецепту та помістіть у посуд, в якому можна буде її ретельно промити. Пшоно обдайте кип'ятком. Не промивайте рис у каstrулi від мультиварки, щоб не пошкодити її покриття.

1. Натисніть кнопку «Меню», виберіть програму «Молочна каша». Загориться відповідний світловий індикатор. На дисплеї з'явиться «00:10» - час за замовчуванням для програми «Молочна каша». У разі необхідності, за допомогою кнопки «Налаштування», встановіть необхідний Вам час приготування. Можливий діапазон - від 5 хв. до 1 год. 30 хв., з кроком 5 хвилин.
2. Натисніть кнопку «Старт».

Програма «Мультикухар»

Програма “МУЛЬТИКУХАР” це багатофункціональний режим, що надає Вам можливість приготувати безліч різноманітних страв. Для роботи в цьому режимі необхідно вручну задати необхідні час та температуру приготування.

Помістіть всі необхідні інгредієнти, згідно рецепту, в чашу.

1. Натисніть кнопку «Меню», виберіть програму «Мультикухар». Загориться відповідний світловий індикатор. На дисплеї з'явиться «00:05». Використовуючи кнопки «Налаштування» встановіть необхідний Вам час приготування (тривале натискання кнопки – регулювання годин, коротке натискання кнопки – регулювання хвилин). Можливий діапазон - від 5 хв. до 12 год., з кроком для годин – 1 год., для хвилин - 5 хв. Ще раз натисніть кнопку «Меню», потім кнопку «Налаштування» та встановіть необхідну температуру в діапазоні від 30°C до 160°C.
2. Натисніть кнопку «Старт».

Примітка:

Будь-ласка, контролюйте положення кришки у відповідності до вимог приготування продуктів, які використовуються у певній страві. Так, наприклад, під час приготування макаронних виробів рекомендується залишати кришку мультиварки відкритою, оскільки в процесі приготування утворюється багато піни.

Програма «Розігрівання»

Цю програму варто використовувати для розігрівання вже приготовленої і остиглої їжі.

1. Натискаючи кнопку «Меню», встановіть курсор на програму «Розігрівання». Кожне натискання кнопки «Меню» пересуває курсор до наступної програми. На дисплеї з'явиться «00:20» - час за замовчуванням для програми «Розігрівання». У разі необхідності, за допомогою кнопки «Налаштування», встановіть необхідний Вам час приготування. Можливий діапазон - від 10 хв. до 1 год., з кроком 5 хвилин.
2. Натисніть кнопку «Старт».

Функція «Таймер»

Функція «Таймер» призначена для відстрочки приготування. Вибір цієї функції дозволяє задати час, через який ви хотіли б отримати готову страву. В момент натискання кнопки «Старт» на дисплеї розпочнеться зворотній відлік часу. Протягом деякого часу мультиварка буде знаходитися в режимі очікування. Потім мікропроцесор запустить задану програму, і страва буде готова саме тоді, коли таймер закінчить відлік. Діапазон можливих значень таймера: до 24 год. Щоб уникнути втрати смакових якостей інгредієнтів які використовуються для приготування страви, а також їх псування, рекомендується встановлювати відстрочки приготування не термін, що не перевищує 9 годин.

1. Підготуйте все для приготування, відповідно до вибраної Вами програми.
2. Натисніть кнопку Меню та задайте необхідну програму. У разі необхідності, за допомогою кнопки «Налаштування», встановіть необхідний час приготування.
3. Натисніть кнопку «Таймер», щоб встановити бажаний час відстрочки приготування. При першому натисканні кнопки «Таймер» на дисплеї з'явиться «00:00». Кожне натискання кнопки «Таймер» буде перемикає режим вибору годин на режим вибору хвилин — і навпаки. Для збільшення кількості годин (крок 1 година) та хвилин (крок 10 хвилин) використовується кнопка «Налаштування». Встановіть необхідне Вам значення. Майте на увазі, що виставлений Вами проміжок часу не може бути меншим за час необхідний для приготування страви за замовчуванням. Приклад: Ви вибрали програму «Тушкування» та встановили час приготування 2 год. 30 хвилин, таким чином, використання функції «Таймер» стане можливим тільки при встановленні відстрочки приготування, що перевищує 2 год. 30 хв.
2. Натисніть кнопку «Старт»

Стисла таблиця режимів приготування

Режим приготування	Час і температура приготування	Можливість використання функції «Таймер»	Рекомендації щодо положення кришки
Гречка	Час за замовчуванням: 35 хвилин Регулювання часу: від 5 хвилин до 2 годин, крок 5 хвилин Температура приготування: 100-108°C, температура зупинки програми - 140°C	Так	Закрита
Варка на пару	Час за замовчуванням: 5 хвилин Регулювання часу: від 5 хвилин до 1 година, крок 5 хвилин Температура приготування: 100°C, температура зупинки програми - 130°C	Так	Закрита
Паста/ Сосиски/ Пельмені	Час за замовчуванням: 8 хвилин Регулювання часу: від 5 до 30 хвилин, крок 5 хвилин Температура приготування: 100°C, температура зупинки програми -130°C	Так	До моменту закипання води закрита, потім відкрита
Суп	Час за замовчуванням: 1 година Регулювання часу: від 15 хвилин до 4 годин, крок 5 хвилин Температура приготування: 98°C	Так	Закрита
Смаження	Час за замовчуванням: 30 хвилин Регулювання часу: від 5 хвилин до 1 години, крок 5 хвилин Температура приготування: 100-160°C	Так	Відкрита
Йогурт	Час за замовчуванням: 8 годин Регулювання часу: від 6 до 12 годин, крок 30 хвилин Температура приготування: 38-42°C	Так	Закрита
Рис	Час за замовчуванням: 30 хвилин Регулювання часу: від 5 хвилин до 1 година 30 хвилин, крок 5 хвилин Температура приготування: 100-108°C, температура зупинки програми - 133°C	Так	Закрита
Тушкування	Час за замовчуванням: 1 година Регулювання часу: від 20 хвилин до 8 годин, крок 10 хвилин Температура приготування: 95°C	Так	Закрита
Випічка	Час за замовчуванням: 1 година Регулювання часу: від 30 хвилин до 3 годин 30 хвилин, крок 10 хвилин Температура приготування: 118-145°C	Так	Закрита
Молочна каша	Час за замовчуванням: 10 хвилин Регулювання часу: від 5 хвилин до 1 година 30 хвилин, крок 5 хвилин Температура приготування: 95°C	Так	Закрита
Мультикухар	Час за замовчуванням: 5 хвилин Регулювання часу: від 5 хвилин до 12 годин, крок 5 хвилин Регулювання температури: 30°C -160°C, крок 10°C	Так	Відкрита чи закрита, в залежності від страви
Підігрів	Час за замовчуванням: 20 хвилин Регулювання часу: від 10 хвилин до 1 години, крок 5 хвилин Температура приготування: 115°C	Так	Закрита

Чищення та догляд

- При митті внутрішньої чаші (каструлі), пароварки і алюмінієвого покриття мультиварки використовуйте тільки м'яку губку, теплу воду, неабразивний мийний засіб. Не користуйтеся щітками з металевим дротом і розчинником для очищення забруднених частин мультиварки.
- Якщо залишки страви прикипіли до кастрюлі, замочіть її перед миттям. Протріть внутрішню чашу.
- Не опускайте корпус в воду і не готуйте без внутрішньої чаші.
- Внутрішню кастрюлю і пароварку можна мити в посудомийній машині.
- При митті в посудомийній машині, стежте, щоб внутрішня кастрюля не ушкодилася об складові частини посудомийної машини.
- Не розрізайте страви всередині кастрюлі.
- Переконайтеся, що внутрішня чаша встановлена правильно.
- Внутрішня чаша мультиварки має протипригарне покриття, тому після кількох днів експлуатації на ній може з'явитися коричневий наліт.
- Не мийте корпус мультиварки під проточною водою. Це може вивести з ладу електроприлад.
- Не наливайте в кастрюлю оцет, це може ушкодити покриття.

Примітка: По закінченні строку експлуатації електроприладу не викидайте його разом зі звичайними побутовими відходами, а передайте в офіційний пункт збору на утилізацію. Таким чином, Ви допоможете зберегти навколишнє середовище.

Якщо у Вас виникли несправності

Проблема	Причина	Спосіб усунення
Індикатор роботи не світиться, нагрівальний елемент не працює	1. Проблема з електроживленням 2. Електрична плата або контакти пошкоджені	Перевірте, чи ввімкнений прилад у мережу Зверніться за допомогою в авторизований сервісний центр
Індикатор світиться, нагрівальний елемент не працює	Електрична плата або контакти пошкоджені	Зверніться за допомогою в авторизований сервісний центр
Страва готується надто довго	1. Живлення від мережі відсутнє	Перевірте, чи ввімкнений прилад у мережу
	2. Нагрівальний елемент несправний	Зверніться за допомогою в авторизований сервісний центр
	3. Внутрішня чаша мультиварки встановлена з перекосом	Перевірте внутрішню чашу, переконайтеся, що вона встановлена правильно
	4. Сторонній предмет між нагрівальною пластиною і кастрюлю	Видаліть сторонній предмет
На дисплеї відображаються коди помилок E1, E2, E3, E4	Проблеми з платою живлення	Зверніться за допомогою в авторизований сервісний центр

Технічні характеристики

PMС 0507D Kitchen - Мультиварка побутова електрична

Напруга: 220 - 240 В

Частота: ~50 Гц

Потужність: 700 Вт

Загальний обсяг чаші: 5 л

Примітка: Внаслідок постійного процесу внесення змін і вдосконалень, між інструкцією і виробом можуть спостерігатися деякі розходження. Виробник сподівається, що користувач зверне на цю увагу.

Інформація про сертифікацію

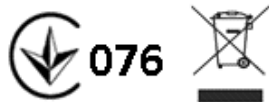

Розрахунковий терхв. служби виробу: 3 роки
Гарантійний строк: 3 роки рік від дня покупки
Гарантійний строк чаші (каструлі): 6 місяців від дня покупки

Дата виготовлення зазначена на приладі.

Виробник:

TEXTON CORPORATION LLC - ТОВ «ТЕКСТОН КОРПОРЕЙШН»

1313 N. Market Street, Suite 5100, Wilmington, State of Delaware 19801, United States of America

1313 Н. Маркет Стріт, Приміщення 5100, Уілмінгтон, Штат Делавер 19801, Сполучені Штати Америки

ГАРАНТІЙНЕ ЗОБОВ'ЯЗАННЯ

Виріб: Мультиварка побутова електрична

Модель: **PMC 0507D Kitchen**

Ця гарантія надається виробником на додачу до прав споживача, встановлених чинним законодавством, і жодною мірою не обмежує їх. Ця гарантія діє протягом 36 місяців з дати придбання виробу і забезпечує гарантійне обслуговування виробу у випадку виявлення дефектів, пов'язаних з матеріалами та роботою. У цьому випадку споживач має право, серед іншого, на безкоштовний ремонт виробу. Ця гарантія дійсна при дотриманні наступних умов:

1. Гарантійне зобов'язання поширюється на всі моделі, що випускаються компанією «TEXTON CORPORATION LLC» у країнах, де надається гарантійне обслуговування (незалежно від місця покупки).
2. Виріб повинен бути придбаний винятково для особистих побутових потреб. Виріб повинен використовуватися в суворій відповідності до інструкції з експлуатації, з дотриманням правил та вимог безпеки.
3. Обов'язки виробника за цією гарантією виконуються продавцями - уповноваженими дилерами виробника і офіційними обслуговуючими (сервісними) центрами. Ця гарантія не поширюється на вироби, придбані в продавців, не уповноважених виробником, які самостійно відповідають перед споживачем відповідно до законодавства.
4. Ця гарантія не поширюється на дефекти виробу, що виникли в результаті:
 - Хімічного, механічного та іншого впливу, потрапляння сторонніх предметів, рідин, комах та відходів їх життєдіяльності в середину приладу;
 - Неправильної експлуатації, що полягає у використанні виробу не за його прямим призначенням, а також встановлення та експлуатації виробу з порушенням правил і вимог техніки безпеки;
 - Зношення деталей оздоблення, ламп, батарей, захисних екранів, накопичувачів сміття, ременів, щіток та інших деталей з обмеженим строком використання;
 - Ремонту виробу, здійсненого особами або фірмами, що не є авторизованими сервісними центрами*;
5. Ця гарантія дійсна по пред'явленню разом з оригіналом справжнього талона, оригіналом товарного чека, виданого продавцем, і виробу, у якому виявлені дефекти.
6. Ця гарантія дійсна тільки для виробів, що використовуються для особистих побутових потреб, і не поширюється на вироби, які використовуються для комерційних, промислових або професійних цілей.

З усіх питань гарантійного обслуговування виробів POLARIS звертайтеся до Вашого місцевого офіційного продавця POLARIS.

*Адреси авторизованих обслуговуючих центрів на сайті Компанії: www.polar.ru

Тұрмыстық электрлі мультипiсiргiш

POLARIS

Модель PMC 0507D Kitchen

Пайдалану жөнiндегi нұсқаулық

POLARIS сауда белгiсiмен шығатын өнiмдi таңдағаныңыз үшiн алғыс бiлдiреміз. Бiздiң бұйымдар сапа, функционалдык және дизайнға қойылатын жоғары талаптарға сәйкес жасалған. Бiздiң фирмадан жаңа бұйым алғаныңызға риза болатыныңызға сенiмдiмiз.

Құралды пайдаланбас бұрын осы нұсқаулықпен мұқият танысыңыз, онда Сiздiң қауiпсiздiгiңізге қатысты маңызды ақпарат бар, сондай-ақ, құралды дұрыс пайдалану мен күтуге қатысты кеңестер берiлген.

Нұсқаулықты кепiлдiк талонымен, кассалық чекпен бiрге, мүмкiндiгiнше, картон қорапта және орама материалымен бiрге сақтаңыз.

Мазмұны

Қауiпсiздiк бойынша жалпы нұсқаулар.....	32
Осы құралдың қауiпсiздiгi бойынша арнайы нұсқаулар	33
Пайдалану саласы	34
Құралдың сипаттамасы	34
Жинақталуы.....	35
Құралды пайдалану.....	36
Тазарту және күтiм	44
Техникалық сипаттамасы.....	45
Сертификаттау туралы ақпарат	45
Кепiлдiк мiндеттеме.....	46

Қауiпсiздiк жөнiндегi жалпы нұсқаулар

- Құрал тек қана тұрмыста пайдалануға арналған.
- Құралды тек мақсаты бойынша ғана пайдалану керек.
- Құралды пайдалануды бастамас бұрын пайдалану бойынша нұсқаулықпен мұқият танысыңыз.
- Әр жолы құралды қоспас бұрын оны қарап шығыңыз. Құралдың және желiлiк сымның ақауы болса, құралды розеткаға қосуға мүлдем болмайды.
- Құрал мен желiлiк сым ыстық ауаның тiкелей күн көзiне және ылғалға ұшырамайтындай етiп, сақталуы керек.
- Жұмыс iстеп тұрған құралды бақылаусыз қалдырмаңыз! Егер Сiз құралды пайдалануды жалғастырмасаңыз, онда оны әрдайым сөндiрiп қойыңыз. Құралды балалардың қолы жетпейтiн жерге сақтаңыз.
- Аталмыш құрал, құралды қолдануға қатысты қауiпсiздiктерi үшiн жауап беретiн тұлғаның нұсқаулығы жүргiзiлген немесе қадағалау жүзеге асырылған кездердi есепке алмағанда, бiлiмi мен тәжiрибесi жоқ немесе жүйке жүйесiнде немесе психикалық, физикалық ауытқулары бар тұлғалардың (балаларды қоса алғанда) қолдануына арналмаған. Балалардың құралмен ойнауына жол бермеу үшiн оларды қадағалап отырыңыз.
- **Назар аударыңыз! Құралды ванна, шұңғылша немесе сумен толтырылған басқа ыдыстардың қасында пайдалануға болмайды.**
- Құралды суға немесе басқа сұйықтыққа салуға мүлдем болмайды. Ылғал қолмен құралды ұстауға болмайды. Құрал дымқылданса, бiрден желiден ажыратыңыз.

- Құрал суға түсіп кеткен жағдайда, оны бірден желіден ажыратыңыз. Және бұл кезде қолды суға малуға болмайды. Құралды екінші мәрте пайдаланудың алдында оны білікті маман тексеріп шығуы керек.
- Құралды тек қана ауыспалы тоқ көзіне ғана қосыңыз (~). Қоспас бұрын, құралдың желіде қолданылатын кернеуге арналғанына көз жеткізіңіз.
- **Кез келген ақау бола тұра құралды іске қосу Сізді кепілдікті қызмет көрсету құқығынан айырады.**
- Құралды тек қана жерге тұйықталған желіге ғана қосады. Сіздің қауіпсіздігіңізді қамтамасыз ету үшін жерлендіру бекітілген электр техникалық нормаларға сәйкес келуі тиіс. Қоректендірудің стандартты емес көздерін немесе қосу құрылғыларын пайдалануға болмайды.
- Құралды желіге қоспас бұрын, оның сөніп тұрғанына көз жеткізіңіз.
- Құралды бөлмежайдан тысқары жерде пайдаланбаңыз. Құралды сүйір бұрыштарға соғылуынан сақтаңыз. Пайдаланып болғаннан кейін, тазартқанда немесе құрал сынып қалса әрдайым желіден ажыратыңыз.
- Құралды желілік сымнан ұстап тасымалдауға болмайды. Сондай-ақ, желілік сымнан ұстап желіден ажыратуға тиым салынады. Құралды желіден ажыратқанда штепсельді ашадан ұстаңыз.
- Жинағына кірмейтін қосымша аксессуарларды пайдалану Сізді кепілдікті қызмет көрсету құқығынан айырады.
- Пайдаланып болғаннан кейін, электрмен қоректендіру сымын құралды айналдыра орауға болмайды, себебі, уақыт өте келе бұл сымның үзілуіне әкеп соғуы мүмкін. Қашанда сақтау үшін сымды жақсылап тарқатыңыз.
- Сымды тек қана білікті мамандар – қызмет көрсету орталығының қызметкері ғана ауыстыра алады. Біліктілігі жоқ тұлға тарапынан жасалған жөндеу қолданушыны қауіп-қатерге ұшыратуы мүмкін.
- Құралды өз бетіңізбен жөндеуге болмайды. Жөндеуді қызмет көрсету орталығының білікті мамандары ғана жүзеге асыруы керек.
- Құралды жөндеу үшін тек қана түпнұсқа қосалқы бөлшектер пайдаланылады.

Осы құралдың қауіпсіздігі жөніндегі арнайы нұсқаулар

- Құралды пайдаланғанда айналасында бос орындардың жеткілікті екеніне көз жеткізіңіз. Жиһаз, перделер сияқты өрт қауіптілігі бар нысандардан 15см қашықтықта болуы тиіс.
- Құралды пайдаланғанда оны құрғақ, тегіс термоберік қабатқа орнатыңыз.
- Құралды алғаш рет пайдаланалар алдында, бөгде иісті жою үшін мультипісіргіштің тостағанына ең жоғары денгейіне дейін су толтырып, («Пісіру») максималды температуралық режимінде, 30 минут бойы суды қайнатуды ұсынамыз.
- Күйіп қалмас үшін жұмыс істеп тұрған құралды ұстамаңыз. Пайдаланып болғаннан кейін, мультипісіргішті суытыңыз, кері жағдайда терінің күйіп қалу қаупі бар.
- Құралды желіге қоспас бұрын, кернеуді тексеріңіз
- Егер тағам әзірлемесеңіз, электр құралын желіге қосылған күйінде қалдырмаңыз.
- Желіден ажыратар алдына қашанда құралды сөндіріңіз.
- Құрал электр желісіне қосылып тұрғанда ешқашан құралды көтермеңіз/жылжытпаңыз.
- Мультипісіргіштің жұмысы барысында ішкі кастрөлді ұстамаңыз .
- Құралды тазарту үшін абразивті тазартқыштарды және агрессивті жуғыш құралдарды пайдаланбаңыз.
- Тағамды немесе суды мультипісіргіште ұзақ уақытқа қалдырмаңыз.
- Ішкі кастрөл мен сыртқы корпусның арасында бөгде заттар болмауы тиіс.

- Күрішті әзірлеу барысында кастрюльдегі су деңгейін қадағалаңыз.
- Өндіруші осы нұсқауда қарастырылмаған немесе дұрыс пайдаланбаған жағдайдың нәтижесінде туындаған залал үшін жауапты емес.
- Араластыру үшін тек қана ағаш қалақшаны немесе арнайы пластмас қасықты пайдаланыңыз.
- Біраз уақыт өткеннен кейін сумен және жуғыш заттармен жанасуына байланысты кастрюльдің түсі өзгеруі мүмкін, бұл қалыпты құбылыс және мультипісіргішті әрі қарай еш қорықпастан пайдалана беруге болады.

Пайдалану саласы

- Құрал тек қана тұрмыста қолдануға арналған.
- Құралды тек мақсаты бойынша ғана пайдалануға болады.

Құралдың сипаттамасы

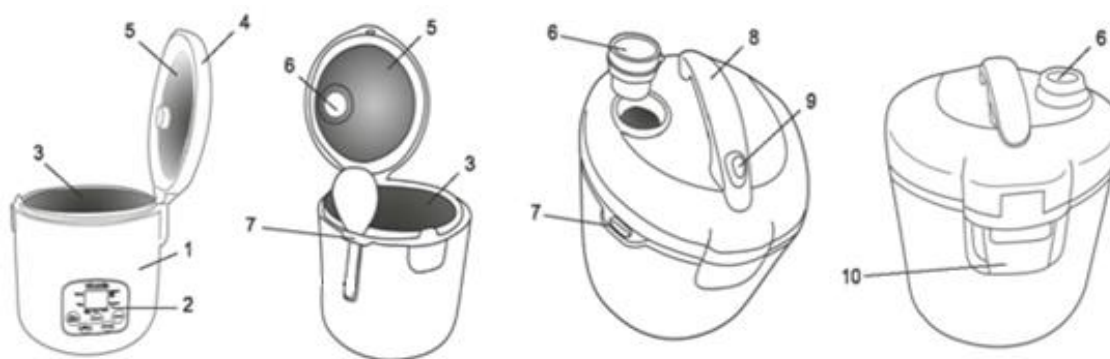

1. Сыртқы қорабы
2. Басқару панелі
3. Күйге қарсы жабыны бар ішкі ыдыс (кастрюль)
4. Қақпақ
5. Алюминий ендімесі
6. Бу шығару клапаны
7. Қасыққа арналған ұстағыш
8. Тұтқа
9. Қақпақты ашуға арналған тетік
10. Конденсат тамшыларын жинақтауға арналған ылғал жинағыш
11. Ас қасық

Аксессуарлар



Басқару панелі

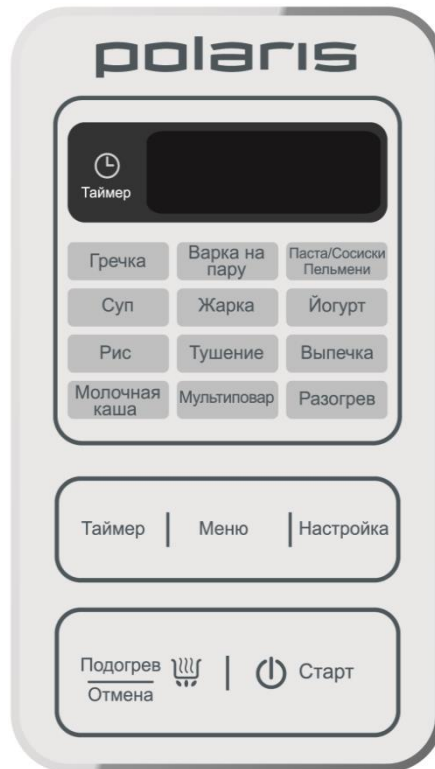

Таймер

Пісіру процесін бастауды кейінге қалдыру функциясын орнату- 24 сағатқа дейін.

Ас мәзірі

Әзірлеу уақытын таңдау.

Реттеуіш

Тағамды дайындау уақытын өзгерту (барлық бағдарламалар үшін) және тағамды әзірлеу температурасын (Мультиаспаз бағдарламасы үшін) өзгерту.

Қыздыру/Жою

«Қыздыру» режимін қосу/өшіру (тағамды жылы күйінде сақтау), тағамды әзірлеу үшін таңдалған пісіру бағдарламасын өшіру, таймерді нөлдендіру, жасалған орнатуларды нөлдендіріп жою.

Старт

Берілген бағдарламаны қосу.

Жинақталуы

1. Құрал
2. Ішкі ыдыс
3. Булап пісіргіш
4. Жайпақ қасық
5. Ас қасық
6. Өлшейтін тостақ
7. Қоректендіру сымы
8. Рецепттер кітабы
9. Пайдаланушының нұсқаулығы
10. Қызмет көрсету орталықтарының тізімі
11. Кепілдік талоны

Құралды пайдалану

1. Мультипісіргіштің бірнеше функциялары бар: Сіз тағамды суға пісіре аласыз және дайын тағамды қыздыра аласыз, бұға пісіріп, бұқтырып, қуырып, пісіріп, сонымен қатар йогурт дайындай аласыз.
2. Тағам дайын болғаннан кейін, мультипісіргіш автоматты түрде «Қыздыру» режиміне ауысады «Йогурт» бағдарламаны қоспағанда.
 - «Қыздыру» режимін 3 сағаттан артық қолдануға болатынына қарамастан, бұл режимінде тағамды ұзақ уақыт қалдырмауыңызға кеңес береміз, тағам ұзақ тұрып қалған жағдайда өнімнің түсі өзгеріп, құрғап қалу мүмкін.
 - Тағамды жылыту үшін «Қыздыру» режимін қолданбаңыз. Бұндай мақсат үшін «Жылыту» бағдарламасы қарастырылған.
 - «Қыздыру» режимі қосылу кезінде құралдың қақпағын жиі ашсаңыз, бұл су жинағыштың толып кетуіне әкеліп соғуы мүмкін. Бұған көңіл бөліңіз және су жинағыштың ішіне су жиналып, толған сайын оны босатып отырыңыз.
3. Нұсқаулықпен мұқият танысып, ондағы ережелерді орындаңыз.
4. Орамасын ашыңыз. Аксессуарлардың бәрін және пайдалану жөніндегі нұсқаулықты алып шығыңыз. Тетікке басып, жоғарғы қақпақты ашыңыз.
5. Күюге қарсы жыбыны бар құралдың ішкі жағын тазарту үшін ыдыс жууға арналған губканы пайдаланыңыз. Жуып болғасын, құралды мұқият сүртіңіз.
6. Барлық аксессуарды орнына қойыңыз.
7. Тағам әзірлеу алдында мультипісіргіштің ішкі және сыртқы жағы таза болуы тиіс, сондай-ақ, ішкікастрөл мен қыздыратын қабаттың арасында бөгде заттардың жоқтығына көз жеткізіңіз.
8. Ішкі ыдысты (кастрөлді) мультипісіргішке салыңыз.
9. Кастрөлдің түбі мен тетіктері бар қыздыратын қабат қажетті орынға келгенге дейін, ішкі ыдысты мультипісіргіштің ішінде айналдырып бұраңыз.
10. Қақпағының мықтап жабылғанына көз жеткізіңіз.
11. Әзірлеудің бағдарламасына қарай құралдың қақпағы ашық немесе жабық күйінде болуы қажет. Қақпақтың дұрыс орналасуы туралы кеңестер әзірлеу бағдарламасының әрбір сипаттамасында келтірілген. Құрал «Қуыру» режимінде жұмыс істегенде мультипісіргіштің қақпағын жабық күйінде қалдыруға кеңес беріледі, жылудың өнделуінің сапасын қадағалап, өнімді қуырған кезде, ол күйіп кетпес үшін арасында оны араластырып отыру қажет.
12. Мультипісіргіш розеткаға қосыңыз. Жоғарыда аталған нұсқаулар орындалмағанда, құралды розеткаға қосуға болмайды.
Құралды кастрөлсіз немесе бос кастрөлмен қосуға болмайды — бұл қауіпті.
13. Әзірлеудің қажетті бағдарламасын таңдап алыңыз, қажет жағдайда температура мен уақытын орнатыңыз.
14. “СТАРТ” батырмаға басыңыз.
15. Құралды бірінші рет іске қосқанда түтін шығуы мүмкін, бұл өндірісте қолданылатын май қалдықтарының қызуымен байланысты.
16. Құрал жұмыс істеп тұрғанда реленің жұмысымен байланысты «сыртыл» дыбыс шығуы мүмкін. Мұндай әсердің болуы құралдың қалыпты жұмыс істеуі болып саналады және істен шыққандығын білдірмейді.
17. Егер де, құрал қосылып тұрған кезінде, электр қуатын беруін кенет тоқтатқан болса, құралдың жадысында 30 минут бойы пісіру процесіндегі соңғы орнатылған бағдарламаның реттеулері сақталады.

«Қарақұмық»

Бұл бағдарламаны қолданғанда жарманың кез-келген түрін әзірлеуге болады (қарақұмық, күріш, арпа және т.б..)

1. Тағам әзірлеу алдында дақылды жақсылап жюу керек (арпаны ~2 с. суға салып қояды). Жарманы мультипісіргіштің кастрөлінде жууға болмайды, бұл оның жабынын зақымдануына әкеп соғуы мүмкін.

Жарманы рецепт бойынша өлшейтін тостақпен алыңыз. Жарманы кастрөлге салып, су құйыңыз. Кастрөлдегі судың деңгейі максималды деңгейден төмен болуын қадағалаңыз. Рецепт бойынша қажетінше өсімдік майынан қосыңыз. Дәміне қарай тұз салыңыз.

Жарманы (тостақ саны)	2 тостақ	4 тостақ	6 тостақ	8 тостақ
Жарманың түрі	Судың мөлшері / Өсімдік майының мөлшері			
Қарақұмық	0,6 л / 2 ас қ.	1,2 л / 4 ас қ.	1,8 л / 6 ас қ.	2,4 л / 8 ас қ.
Күріш	0,6 л / 2 ас қ.	1,2 л / 4 ас қ.	1,8 л / 6 ас қ.	2,4 л / 8 ас қ.
Арпа	0,7 л / 2 ас қ.	1,4 л / 4 ас қ.	2,1 л / 6 ас қ.	2,8 л / 8 ас қ.

2. Судың мөлшерін қалауыңызша өзгертуге болады.

Өсімдік майын пайдалану міндетті емес.

- Мультипісіргіштің құрамына кіретін өлшейтін тостақты ғана пайдаланыңыз.

3. Кастрөлді мультипісіргіштің корпусына салыңыз.

4. Қақпақты сырт еткен дыбыс естілгенше жабыңыз.

- Егер қақпақ мықтап жабылмаса, бағдарлама дұрыс жұмыс істемейді.
- Мультипісіргіш жұмыс істеп тұрғанда қақпақты ашпаңыз.

5. Құралды желіге қосыңыз.

6. «Мәзір» батырмасын басыңыз, «Қарақұмық» бағдарламасын таңдаңыз. Содан кейін оған сәйкес индикаторы жанады. Дисплейде «00:35» белгісі көрсетіледі - «Қарақұмық» бағдарламасы үшін үндеместен орнатып қойылған уақыт. Егер қажет болса, «Реттеуіш» батырмалары арқылы өзіңізге тиімді уақытты орнатыңыз. Ықтимал уақыт диапазоны - 5 минуттан бастап 2 сағатқа дейін, 5 минут қадамымен.

7. «Старт» тегігін басыңыз.

8. Әзірлеу уақыты аяқталғанда дыбыстық сигнал естіледі де мультипісіргіш автоматты түрде «Жылыту»режиміне өтеді («Старт» шамы сөніп, «Жылыту» шамы жанады).

«Буға пісіру»

1. Кастрөлге өлшейтін 3(үш) тостақпен су құйыңыз. Кеңес етілген мөлшерден артық су құюға болмайды, өйткені, бұл судың тағамға өтіп кетуіне әкеп соғады. Сонымен қатар, судың максималды мөлшері - 5 (бес) Өлшейтін тостақ (ұзақ пісіргенде).

2. Контейнер - буға пісіргішті кастрөлге орнатыңыз.

3. Қоспаларды контейнер-буға пісіргішке салып, кастрөлді корпусқа салыңыз.

4. Қақпақты сырт еткен дыбыс естілгенше жабыңыз.

5. Құралды желіге қосыңыз.

6. «Мәзір» батырмасын басыңыз, «Буда пісіру» бағдарламасын таңдаңыз. Содан кейін оған сәйкес индикаторы жанады. Дисплейде «00:05» белгісі көрсетіледі - «Буда пісіру» бағдарламасы үшін үндеместен орнатып қойылған уақыт. Егер қажет болса, «Реттеуіш» батырмалары арқылы өзіңізге тиімді уақытты орнатыңыз. Ықтимал уақыт диапазоны - 5 минуттан бастап 1 сағатқа дейін, 5 минут қадамымен.

Әзірлеу уақыты қоспалардың көлеміне және құрамына, сондай-ақ, кастрюльдегі сұйықтықтың мөлшеріне байланысты болады.

7. «Старт» тетігін басыңыз

Буда әзірлеу уақыты

Тағам	Тағамдардың мөлшері	Судың максималды Көлемі	Уақыт (мин)
Ет және құс еті			
Манты	8-10 дана. / 500 г	0,6 л	35-40
Тұшпара	450 г	0,6 л	25-30
Тауық котлеттері	4-6 дана / 500 г	0,6 л	20
Фрикаделькалар	20-25 шт. / 500 г	0,6 л	20
Ет суфлесі	500 г	0,6 л	25-30
Жұмсақ тауық еті	500 г	0,6 л	20-25
Бұзаудың жұмсақ еті	500 г	0,6 л	25-30
Жемістер мен ірімшік			
Картоп	500 г	0,6 л	20
Жас картоп	500 г	0,6 л	20
Сәбіз	500 г	0,6 л	20-25
Қызылша	500 г	0,6 л	30-35
Түсті орамжапырақ, балғын.	500 г	0,6 л	20-25
Түсті орамжапырақ, мұздатылған	500 г	0,6 л	20-25
Брокколи мұздатылған	500 г	0,6 л	20
Ірімшікті пудинг	600 г	0,6 л	30-35

«Паста/Сосискалар/Тұшпара» бағдарламасы

Бұл режим макарон өнімдерден, сосискалардан немесе тұшпара тағамдарды дайындауға арналған.

Тостаққа суды құйыңыз.

Осы режимде тағам дайындағанда мультипісіргіштің қақпағын ашық күйде қалдыруыңызға кеңес береміз, себебі пісіру процесінде судың бетінде үлкен көлемде көбік пайда болады. Құралдың қақпағы дұрыс қалпында тұрмаса, дайындалу нәтижесі талапқа сәйкес болмауы мүмкін.

1.«Мәзір» батырмасын басып, «Паста/Сосискалар/Тұшпара» бағдарламасын таңдаңыз. Содан кейін оған сәйкес индикаторы жанады. Тағамды әзірлеуге үндеместен орнатылып қойылған дайындау уақыты 8 минут. Алайда, макарон өнімдерден тағамдарды дайындайтын кезде өнімдердің орамасында көрсетілген дайындау уақыты туралы нұсқауды басшылыққа алыңыз.

Егер қажет болса, «Реттеуіш» батырмалары арқылы өзіңізге тиімді уақытты орнатыңыз. Ықтимал уақыт диапазоны - 5 минуттан бастап 30 минутқа дейін, 5 минут қадамымен (көрсетілген уақыт су қайнағаннан кейін бастап дайындауды есептелген).

2.«Бастау» батырмасын басыңыз.

Назар аударыңыз: Су қайнағанға дейін құралдың қақпағын міндетті түрде жабық күйде ұстаңыз.

Макарон өнімдерді, тұшпараны немес соссикаларды қайнап тұрған суға салыңыз. Құралдың қақпағын ЖАППАҢЫЗ.

3. Тағам дайын болғаннан кейін температураны сақтау режимін өшіру үшін «Қыздыру/Жою» батырмасын басыңыз.

«Сорпа» бағдарламасы

Барлық қажетті ингредиенттер мен дәмдеуіш сияқты тұздықтарды кастрюльге салыңыз. Содан кейін қажетті мөлшерде су құйыңыз. Кастрюльді пультипісіргіштің сыртқы бетіне қондырып қойыңыз.

1. «Мәзір» батырмасын басып, «Сорпа» бағдарламасын таңдаңыз. Содан кейін оған сәйкес индикаторы жанады. Дисплейде «01:00» белгісі көрсетіледі - «Сорпа» бағдарламасы үшін үндеместен белгілеп қойылған уақыт. Егер қажет болса, «Реттеуіш» батырмалары арқылы өзіңізге тиімді уақытты орнатыңыз (уақытты реттеу батырмасына ұзақ басып тұру – сағатты реттеу, батырманы қысқаша басып тұру – минутты реттеу). Ықтимал уақыт диапазоны - 15 минуттан бастап 4 сағатқа дейін, сағатты орнату үшін қадамы – 1 сағат, минутты орнату үшін қадамы – 5 минут.

2. «Бастау» батырмасын басыңыз.

«Қуыру» бағдарламасы

«Қуыру» режимі тағамдарды қуыру үшін арналған.

Барлық қажетті ингредиенттерді рецептураға сәйкес кастрюльге салыңыз.

1.«Мәзір» батырмасын басып, «Қуыру» бағдарламасын таңдаңыз. Содан кейін оған сәйкес индикаторы жанады. Дисплейде «00:30» белгісі көрсетіледі - «Қуыру» бағдарламасы үшін үндеместен белгілеп қойылған уақыт. Егер қажет болса, «Реттеуіш» батырмалары арқылы өзіңізге тиімді уақытты орнатыңыз. Ықтимал уақыт диапазоны - 5 минуттан бастап 1 сағатқа дейін, 5 минут қадамымен.

2. «Бастау» батырмасын басыңыз.

Осы режимде тағамды дайындау кезінде құралдың қақпағын ашық қалдыруыңызға кеңес береміз.

Құралдың қақпағы дұрыс қалпында жабылып тұрмаса, тағамды әзірлеу нәтижесі сапа талаптарына сай болмауы мүмкін.

«Йогурт» бағдарламасы

РМС 0507D Kitchen мультипісіргіш йогурт дайындайтын құралдың орнына толық қолданылатын алмастырушы құрал боылып табылады.

«Йогурт» режимінде бифидобактериялар өсу үшін және ұйытқыдан, сүттен жасалған тамаша йогурт алу үшін тұрақты температура (+38 - +42°C) сақталып тұрады.

Барлық қажетті ингредиенттерді рецептураға сәйкес тостаққа салыңыз.

Осы режимде тағамды дайындау кезінде құралдың қақпағын жабық күйде қалдыруыңызға кеңес береміз. Құралдың қақпағы дұрыс қалпында жабылып тұрмаса, тағамды әзірлеу нәтижесі сапа талаптарына сай болмауы мүмкін.

1.«Мәзір» батырмасын басып, «Йогурт» бағдарламасын таңдаңыз. Содан кейін оған сәйкес индикаторы жанады. Дисплейде «08:00» белгісі көрсетіледі - «Йогурт» бағдарламасы үшін үндеместен бекітіп қойылған уақыт. Егер қажет болса, «Реттеуіш» батырмалары арқылы өзіңізге тиімді уақытты орнатыңыз (уақытты реттеу батырмасына ұзақ басып тұру – сағатты реттеу, батырманы қысқаша басып тұру – минутты реттеу). Ықтимал уақыт диапазоны – 6 сағаттан бастап 12 сағатқа дейін, сағатты орнату үшін қадамы – 1 сағат, минутты орнату үшін қадамы – 30 минут.

2. «Бастау» батырмасын басыңыз.

«Күріш» бағдарламасы

Рецептке сәйкес өлшеуіш тостақпен күрішті өлшеп алыңыз, содан кейін күрішті жақсылап жуыңыз. Мультипісіргіштің кастрөлінің жабынын зақымдаудан сақтау үшін, күрішті мультипісіргіштің кастрөліне салып жумаңыз.

Күрішті жуып болған соң, оны мультипісіргіштің кастрөліне салып, үстінен су құйыңыз. Құйылған судың деңгейі кастрөлдің максималды деңгейінен төмен болуын қадағалаңыз. Тағамға өз қалауымен тұз және тамақтың дәмін келтіретін дәмдеуіш сияқты тұздықтарды қосыңыз. Мультипісіргіштің жинағына кіретін өлшеуіш тостағын ғана қолданыңыз.

Кастрөлді мультипісіргіштің сыртқы бетіне қондырып қойыңыз. Құралдың қақпағын сырт еткен дыбыс естілгенге дейін бұрап жабыңыз. Құралды желіге қосыңыз.

1. «Мәзір» батырмасын басып, «Күріш» бағдарламасын таңдаңыз. Содан кейін оған сәйкес индикаторы жанады. Дисплейде «00:30» белгісі көрсетіледі - «Күріш» бағдарламасы үшін үндеместен бекітіп қойылған уақыт. Егер қажет болса, «Реттеуіш» батырмалары арқылы өзіңізге тиімді уақытты орнатыңыз. Ықтимал уақыт диапазоны – 5 минуттан бастап 1 сағат 30 минутқа дейін, 5 минут қадамымен.
2. «Бастау» батырмасын басыңыз.

«Бұқтыру» бағдарламасы

Барлық ингредиенттерді рецептураға сәйкес кастрөлге салыңыз.

1. «Мәзір» батырмасын басып, «Бұқтыру» бағдарламасын таңдаңыз. Содан кейін оған сәйкес индикаторы жанады. Дисплейде «01:00» белгісі көрсетіледі - «Бұқтыру» бағдарламасы үшін үндеместен бекітіп қойылған уақыт. Егер қажет болса, «Реттеуіш» батырмалары арқылы өзіңізге тиімді уақытты орнатыңыз (уақытты реттеу батырмасына ұзақ басып тұру – сағатты реттеу, батырманы қысқаша басып тұру – минутты реттеу). Ықтимал уақыт диапазоны – 20 минуттан бастап 8 сағатқа дейін, сағатты орнату үшін қадамы – 1 сағат, минутты орнату үшін қадамы – 10 минут.
2. «Бастау» батырмасын басыңыз.

«Пісірме» бағдарламасы

Пісіруге арналған қамырды дайындап қойыңыз, кастрөлдің ішін алдын-ала маймен немесе маргаринмен тегістеп жағып қойыңыз, содан кейін сол дайындаған қамырды кастрөлдің ішіне салыңыз. Кастрөлдің ішіндегі қамыр кастрөлдің максималды сызығынан төмен жатқанына көз жеткізіңіз.

1. «Мәзір» батырмасын басып, «Пісірме» бағдарламасын таңдаңыз. Содан кейін оған сәйкес индикаторы жанады. Дисплейде «01:00» белгісі көрсетіледі - «Пісірме» бағдарламасы үшін үндеместен бекітіп қойылған уақыт. Егер қажет болса, «Реттеуіш» батырмалары арқылы өзіңізге тиімді уақытты орнатыңыз (уақытты реттеу батырмасына ұзақ басып тұру – сағатты реттеу, батырманы қысқаша басып тұру – минутты реттеу). Ықтимал уақыт диапазоны – 30 минуттан бастап 3 сағат 30 минутқа дейін, сағатты орнату үшін қадамы – 1 сағат, минутты орнату үшін қадамы – 10 минут.

2. «Бастау» батырмасын басыңыз.

Құрал сөнгеннен кейін 2-3 минут өткен соң алдын-ала асханалық қолғапты киіп, құралдың сыртқы бетінен кастрөлді шығарып алыңыз, содан кейін кастрөлдің түбін жоғары қаратып тордың немесе жайманың үстіне төңкеріңіз.

«Сүтті ботқа» бағдарламасы

Рецепке сәйкес жарманы өлшеуіш тостақпен өлшеп алыңыз, содан кейін жарманы жақсылап жуыңыз. Тарының үстіне қайнаған су құйып, шайыңыз. Мультипісіргіштің кастрөлінің жабынын зақымдаудан сақтау үшін, жарманы мультипісіргіштің кастрөліне салып жумаңыз.

1. «Мәзір» батырмасын басып, «Сүтті ботқа» бағдарламасын таңдаңыз. Содан кейін оған сәйкес индикаторы жанады. Дисплейде «00:10» белгісі көрсетіледі - «Сүтті ботқа» бағдарламасы үшін үндестен бекітіп қойылған уақыт. Егер қажет болса, «Реттеуіш» батырмалары арқылы өзіңізге тиімді уақытты орнатыңыз. Ықтимал уақыт диапазоны – 5 минуттан бастап 1 сағат 30 минутқа дейін, 5 минут қадамымен.

2. «Бастау» батырмасын басыңыз.

«Мультиаспаз» бағдарламасы

«МУЛЬТИАСПАЗ» бағдарламасы Сізге әртүрлі тағам дайындауға мүмкіндік беретін көп атқарымдық режим болып табылады. Осы режимде жұмыс істеу үшін өз қалауыңыздағы уақыты және температураны орнатуыңыз қажет.

Барлық қажетті ингредиенттерді рецептураға сәйкес тостаққа салыңыз.

1. «Мәзір» батырмасын басып, «Мультиаспаз» бағдарламасын таңдаңыз. Содан кейін оған сәйкес индикаторы жанады. Дисплейде «00:05» белгісі көрсетіледі. Егер қажет болса, «Реттеуіш» батырмалары арқылы өзіңізге тиімді уақытты орнатыңыз(уақытты реттеу батырмасына ұзақ басып тұру – сағатты реттеу, батырманы қысқаша басып тұру – минутты реттеу). Ықтимал уақыт диапазоны – 5 минуттан бастап 12 сағатқа дейін, сағатты орнату үшін қадамы – 1 сағат, минутты орнату үшін қадамы – 5 минут. «Мәзір» батырмасын тағы бір рет басыңыз, содан кейін «Реттеуіш» батырмасын басып, қажетті температураны 30°C-тан бастап 160°C-қа дейін диапазонында орнатыңыз.

2. «Бастау» батырмасын басыңыз.

Ескерту:

Өтінеміз, азық-түліктің пісіру қасетіне сәйкес, құралдың қақпағы дұрыс күйінде болуын бақылаңыз. Мысалы, макарон өнімдерден тағамды дайындағанда, мультипісіргіштің қақпағын ашық күйде қалдыруыңызға кеңес береміз, себебі пісіру процесінде судың бетінде үлкен көлемде көбік пайда болады.

«Жылыту» бағдарламасы

Бұл бағдарламаны әзірленген, бірақ, суып қалған тамақты жылыту үшін пайдаланады.

1. «Ас мәзірі » тетігін басып, жүгіргіні «Жылыту» бағдарламасына орнатыңыз. «Ас мәзірі » тетігін әрбір рет басу жүгіргіні келесі бағдарламаға жылжытады. Егер қажет болса, «Реттеуіш» батырмалары арқылы өзіңізге тиімді уақытты орнатыңыз. Ықтимал диапазон – 10 минуттан бастап 1 сағатқа дейін, 5 минут қадамымен.

2. «Бастау» батырмасын басыңыз.

«Таймер» функциясы

«Таймер» функциясы тағамды пісіру процесін бастауды кейінге қалдыру үшін арналған. Осы функцияны таңдап, Сіз тағамның қай уақытта дайын болатынын таңдап өзіңіз қалаған уақытты орната аласыз. «Старт» батырмасын басыңыз, сол сәттен бастап дисплейде уақыттың кері санауы басталады Біраз уақыт мультипісіргіш күту режимінде тоқтап тұрады. Содан кейін микропроцессор берілген бағдарламаны іске қосады және таймер санауын аяқтағаннан кейін, тағам сол сәтте дайын болады. Таймер мәнінің мүмкіндік диапазоны: 24 сағатқа дейін. Қолданатын ингредиенттердің дәмдік сапасын жоғалтпау үшін және ингредиенттер бұзылмау үшін пісіру процесін бастауды кейінге қалдыру уақытын 9 сағаттан артық орнатпауыңызға кеңес береміз.

1. Сіз таңдаған бағдарламаның нұсқауына сәйкес Өзіңіз таңдап алған барлығын дайындап қойыңыз.
2. Мәзір батырмасын басып, қажетті бағдарламаны орнатыңыз. Егер қажет болса, «Реттеуіш» батырмалары арқылы өзіңіз қалаған уақытты орнатыңыз.
3. Тағамды пісіру процесін бастауды кейінге қалдыру уақытын қалауыңыз бойынша орнату үшін «Таймер» батырмасын басыңыз. «Таймер» батырмасын бір рет басқанда дисплейде «00:00» белгісі көрсетіледі. «Таймер» батырмасын басқан сайын сағатты таңдау режимінен минутты таңдау режиміне ауысып отырады – және керісінше. Сағатты (қадамы 1сағат) және минутты (қадамы 10минут) арттыру үшін «Реттеуіш» батырмасын қолданыңыз. Өзіңізге қажетті мәнді орнатыңыз. Сонымен қатар Сіз орнатқан уақыттың мәні тағамды дайындау уақытынан төмен болмау керек екенін ойыңыздан шығармаңыз. Мысалы: Сіз «Бұқтыру» бағдарламасын таңдап, дайындау уақытын 2 сағат 30 минутқа орнаттыңыз, демек, тағамды пісіру процесін бастауды кейінге қалдыру үшін «Таймер» функциясын 2 сағат 30 минуттан кейін қолдана аласыз.
4. «Бастау» батырмасын басыңыз.

Тағамдарды дайындау режимінің қысқаша кестесі

Тағамды дайындау режимі	Тағам дайындаудың уақыты және температурасы	«Таймер» функциясын ың қолдану мүмкіндігі	Қақпақты дұрыс күйде жабу бойынша кеңес
Қарақұмық	Үндеместен бекітіп орнатылған уақыт: 35 минут. Уақытты реттеу: 5 минуттан бастап 2 сағатқа дейін, 5 минут қадамымен Тағам дайындау температурасы: 100-108°C Бағдарламаны тоқтату температурасы -140°C	Иә	Жабық
Буда пісіру	Үндеместен бекітіп орнатылған уақыт: 5 минут. Уақытты реттеу: 5 минуттан бастап 1 сағатқа дейін, 5 минут қадамымен Тағам дайындау температурасы: 100°C Бағдарламаны тоқтату температурасы -130°C	Иә	Жабық

Сорпа	Үндеместен бекітіп орнатылған уақыт: 1 сағат. Уақытты реттеу: 15 минуттан бастап 4 сағатқа дейін, 5 минут қадамымен Тағам дайындау температурасы: 98°C	Иә	Жабық
Қуыру	Үндеместен бекітіп орнатылған уақыт: 30 минут. Уақытты реттеу: 5 минуттан бастап 1 сағатқа дейін, 5 минут қадамымен Тағам дайындау температурасы: 100°C-160°C	Иә	Ашық
Йогурт	Үндеместен бекітіп орнатылған уақыт: 8 сағат. Уақытты реттеу: 6 сағаттан бастап 12 сағатқа дейін, 30 минут қадамымен Тағам дайындау температурасы: 38°C-42°C	Иә	Жабық
Күріш	Үндеместен бекітіп орнатылған уақыт: 30 минут. Уақытты реттеу: 5 минуттан бастап 1 сағат 30 минутқа дейін, 5 минут қадамымен Тағам дайындау температурасы: 100°C- 108°C Бағдарламаны тоқтату температурасы -133°C	Иә	Жабық
Бұқтыру	Үндеместен бекітіп орнатылған уақыт: 1 сағат. Уақытты реттеу: 20 минуттан бастап 8 сағатқа дейін, 10 минут қадамымен Тағам дайындау температурасы: 95°C	Иә	Жабық
Пісірме	Үндеместен бекітіп орнатылған уақыт: 1 сағат. Уақытты реттеу: 30 минуттан бастап 3 сағат 30 минутқа дейін, 10 минут қадамымен Тағам дайындау температурасы: 118°C-145°C	Иә	Жабық
Сүтті ботқа	Үндеместен бекітіп орнатылған уақыт: 10 минут. Уақытты реттеу: 5 минуттан бастап 1 сағат 30 минутқа дейін, 5 минут қадамымен Тағам дайындау температурасы: 95°C	Иә	Жабық
Мультиаспаз	Үндеместен бекітіп орнатылған уақыт: 5 минут. Уақытты реттеу: 5 минуттан бастап 12 сағатқа дейін, 5 минут қадамымен	Иә	Ашық немесе жабық, тағамға байланысты

	Температураны реттеу: 30°C -160°C, қадамымен 10°C		
Жылыту	Үндеместен бекітіп орнатылған уақыт: 20 минут. Уақытты реттеу: 10 минуттан бастап 1 сағатқа дейін, 5 минут қадамымен Тағам дайындау температурасы: 115°C	Иә	Жабық

Тазарту және күтім

- Мультипісіргіштің алюминий жабынын және буға пісіргішті, ішкі ыдысты (кастрель) жуған кезде тек қана жұмсақ губканы, жылы суды, абразивті емес жуғыш құралын пайдаланыңыз.
- Мультипісіргіштің ластанған жерін тазарту үшін метал сымы бар қылшақтарды және еріткіштерді қолданбаңыз. Ешқашан да бензин, тазартқыш ұнтақтар сияқты құралдарды пайдаланбаңыз.
- Егер тағамның қалдығы кастрөлге жабысып қалса, жуардың алдында суға батырып қойыңыз. Ішкі ыдысты сүртіңіз.
- Корпусты суға батырмаңыз және ішкі ыдыссыз тағам әзірлеменіз.
- Ішкі кастрөлді және булап пісіргішті ыдысжуғыш машинасында жууға болады.
- Ыдысжуғыш машинада жуған кезде, ішкі кастрөлдің ыдысжуғыш машинаның құрамдас бөлшектерімен зақымданбауын қадағалаңыз.
- Кастрөлдің ішінде тағамды кесіп-турамаңыз.
- Ішкі ыдыстың дұрыс орнатылғанына көз жеткізіңіз.
- Мультипісіргіштің ішкі ыдысының күйге қарсы жабыны бар, сондықтан, пайдалана бастағаннан бірнеше күн өткен соң онда қоңыр қақ пайда болуы мүмкін.
- Мультипісіргіштің корпусын ағып тұрған судың астында жууға болмайды. Бұл электр құралының зақымдануына әкеп соғады.
- Кастрөлге сіркесуын құймаңыз, бұл жабынды бүлдіруі мүмкін.

Ескертпе: Пайдалану мерзімі аяқталғаннан кейін электр құралын әдеттегі тұрмыстық қалдықтармен бірге лақтырмай, жоятын ресми орынға өткізіңіз. Сөйтіп, Сіз қоршаған ортаны сақтауға көмектесесіз.

Егер қиындық туындаса.

Қиындық	Себебі	Жою тәсілі
Жұмыс индикаторы жанбайды, қыздыратын элемент жұмыс істемейді	1. Электр қоректендіргішінде ақау бар 2. Электр тақтасы немесе контактілерде ақау бар	Құралдың желіге қосылғанын тексеріңіз Көмек үшін авторластырылған қызмет көрсетуорталығына хабарласыңыз.
Индикатор жанады, қыздыратын элемент жұмыс істемейді	Электр тақтасы немесе жалғасу контактілерде ақауы бар.	Көмек үшін авторластырылған қызмет көрсетуорталығына хабарласыңыз.
Тағам тым ұзақ әзірленуде	2. Желіден қоректендіру жоқ	Құралдың желіге қосылғанын тексеріңіз
	2. Қыздыратын элементтің ақауы бар	Көмек үшін авторластырылған қызмет көрсетуорталығына хабарласыңыз.
	3. Мультипісіргіштің ішкі ыдысы қисық орнатылған	Ішкі ыдысты тексеріңіз, оның дұрыс орнатылғанына көз

		жеткізіңіз
	4. Қыздыратын пластина мен кастрөлдің арасында бөгде зат бар	Бөгде затты алып тастаңыз
Дисплейде қателер коды көрінеді E1, E2, E3, E4	Электрмен қоректендіру тақтасымен қиындық	Көмек үшін авторластырылған қызмет көрсету орталығына хабарласыңыз.

Техникалық сипаттамасы

PMC 0507D Kitchen – Тұрмыстық электрлі мультитісіргіш

Кернеу: 220 - 240 В

Жиілік ~50 Гц

Қуаты: 700 Вт

Ыдыстың жалпы көлемі: 4,5 л

Қорғаныс жіктелімі: 1

Ескертпе: Өзгерістер мен жетілдіруді енгізудің ұдайы үрдісінің орын алуынан, нұсқаулық пен бұйымның арасында қандай да бір айырмашылық байқалуы мүмкін. Өндіруші, тұтынушының бұған назар аударатынына үлкен үміт артады.

Сертификаттау туралы ақпарат

Құрал РФ нормативті құжаттарына сәйкестікке сертификатталған.

Сәйкестік Сертификаты № TC RU C-US.AL16.B.04557 Сериялық нөмірі RU № 0288219

Қолданылу мерзімі 12.05.2015 жылдан бастап 16.12.2018 жылға дейін жарамды.

Берілген: Өнімді сертификаттау органы Жауапкершілігі шектеулі қоғам " Гарант Плюс", Мекен жайы: 121170, Мәскеу қ, Кутузовский даңғылы., 36 үй, 3 құрылыс.



Бұйымның есептік жарамдылық мерзімі: 3 жыл

Кепілдік мерзімі: сатып алғаннан бастап 3 жыл

Кепілдік мерзімі кастрөлдің ішкі: сатып алған күннен бастап 6 ай

Өндірілген айы мен жылы туралы ақпаратты құралдың сыртында көрсетілген.

Өндіруші:

TEXTON CORPORATION LLC - «ТЕКСТОН КОРПОРЕЙШН» ЖШҚ

1313 N. Market Street, Suite 5100, Wilmington, State of Delaware 19801, United States of America

1313 Н. Маркет Стрит, 5100 бөлмежай, Уилмингтон қ., штат Делавэр, 19801, Америка Құрама

Штаттары

КЕПІЛДІК МІНДЕТТЕМЕ

Бұйым: Тұрмыстық электрлі мультитіпсіргіш

Моделі: **PMC 0507D Kitchen**

Бұл кепілдік әрекеттегі заңдылықпен бекітілген тұтынушының құқығына қосымша ретінде өндірушімен берілген, және тұтынушының құқығын еш шектемейді.

Бұл кепілдік бұйымды сатып алған күннен 36 ай бойына әрекетте болады, және материалдар мен жұмыс істеуіне байланысты ақаулар табылған жағдайда кепілдік қызмет көрсетуді білдіреді. Бұл жағдайда тұтынушы басқасын қоса алғанда, бұйымды тегін жөндеуге құқықты. Бұл кепілдік келесі шарттарды сақтағанда, жарамды:

1. Кепілдік міндеттеме «**TEXTON CORPORATION LLC**» компаниясы шығаратын барлық үлгілерге, кепілдік қызмет көрсетілетін елдердің барлығында жарамды (сатып алған жеріне қарамастан).
2. Бұйым тек қана тұрмыстық қажеттіліктерге пайдалану үшін сатып алынуы тиіс. Бұйым пайдалану бойынша нұсқаулыққа, қауіпсіздік бойынша ережелер мен талаптарды сақтай отырып, пайдаланылуы тиіс.
3. Өндірушінің міндеттемесін осы кепілдік бойынша сатушылар – өндірушінің уәкілетті дилерлері және ресми қызмет көрсететін орталықтар орындайды. Бұл кепілдік өндіруші құзырлық бермеген сатушылардан сатып алынған бұйымдарға таралмайды, олар тұтынушы алдында заңға сәйкес, өздігінен жауап береді.
4. Бұл кепілдік келесі жәйттердің нәтижесінде пайда болған ақауларды жөндеуге таралмайды:
 - Химиялық, механикалық немесе өзге де әсер ететін, бөгде сұйықтық заттардың немесе құрт -құмырсқа мен бұйымның ішіне түсіп кетуі;
 - Бұйымды тікелей мақсаты бойынша емес, дұрыс пайдаланбағанда, жинаққа кірмейтін, қосымша аксессуарларды пайдаланғанда, сондай-ақ, бұйымды техника қауіпсіздігі ережелері мен талаптарын бұза отырып, орнатқанда және пайдаланғанда;
 - Жарамдылық мерзімі шектеулі әрлеу бөлшектері, шам, батареялар, қорғаныс экрандары, қоқыс жинақтауыштар, белдіктер, қылшақтар тозғанда;
 - Авторланған сервистік орталықтар болып табылмайтын*, тұлғалар немесе фирмалар өндірген бұйымдардың жөндеуі;
5. Осы талонның түпнұсқасымен, сатушы берген тауарлы чектің түпнұсқасымен және ақау табылған бұйыммен бірге көрсеткенде ғана жарамды болмақ.
6. Бұл кепілдік тек қана жеке тұрмыстық қажеттілік үшін пайдаланылатын бұйымдарға ғана жарамды, және коммерциялық, өнеркәсіптік немесе кәсіби мақсатта қолданылатын бұйымдарға таралмайды.

POLARIS бұйымдарына кепілдік қызмет көрсету мәселелері бойынша Өзіңіздің жергілікті POLARIS ресми сатушыңызға хабарласыңыз.

* Авторланған қызмет көрсету орталықтарының мекен-жайлары Компания сайтында: www.polar.ru